

# EMUDEN ELECTRONIC PARTS | エムデン 電子部品カタログ CATALOGUE

No.21



## 電源機器用部品

---

# M3 端子台(ビス脱落防止タイプ) / M3 Terminal Block(Screw Holding Type)

M3 端子台(ビス脱落防止タイプ) / M3 Terminal Block(Screw Holding Type)

意匠登録済み / Design Registered

部品名 / Item	材質 / Material	仕上 / Finish
ボディ / Body	PBT / PBT	V-0 黒 / V-0 Black
端子 / Terminal	黄銅 / Brass	スズメッキ / Tin Plated
固定ピン / Fixed pin	黄銅 / Brass	スズメッキ / Tin Plated
ビス / Screw	鉄 / Steel	ニッケルメッキ / Ni Plated

ピッチ / Pitch 7.62 m/m



定格 / Rating : AC250V 10A  
 絶縁抵抗 / Insulation Resistance : DC500V 500MΩ above  
 耐電圧 / Voltage Stress : AC1500V 1min

## ストレートタイプ(端子=長)

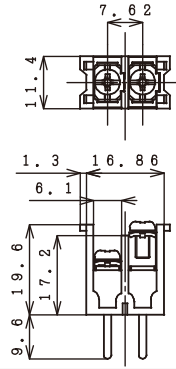

P 数 / P#	品番 / Model#	外形 / Dim.	カバー / Cover
2	T6886-A-X	16.86	T10577
5	T7034-A-X	39.72	T10580
6	T6988-X	47.34	T10581
8	T6939-X	62.58	T10583
9	T6971-A-X	70.20	—

## 取り付け穴付ストレートタイプ

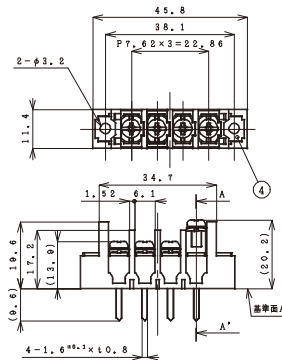
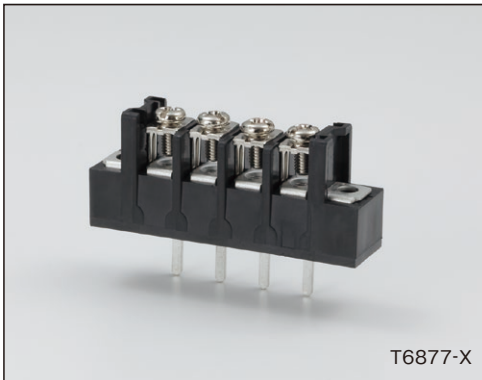

P 数 / P#	品番 / Model#	外形 / Dim.	カバー / Cover
3	T6876-X	38.18	T10578
4	T6877-X	45.80	T10579
10	T6883-X	91.52	—
12	T6885-X	106.76	—

# M3 端子台 / M3 Terminal Block

## M3 端子台 / M3 Terminal Block

部品名 / Item	材質 / Material	仕上 / Finish
ボディ / Body	PBT / PBT	V-0 黒 / V-0 Black
端子 / Terminal	黄銅 / Brass	スズメッキ / Tin Plated
ビス / Screw	鉄 / Steel	ニッケルメッキ / Ni Plated

ピッチ / Pitch 7.62m/m

定格 / Rating : AC250V 10A  
 絶縁抵抗 / Insulation Resistance : DC500V 500MΩ above  
 耐電圧 / Voltage Stress : AC2000V 1min

### 薄型タイプ

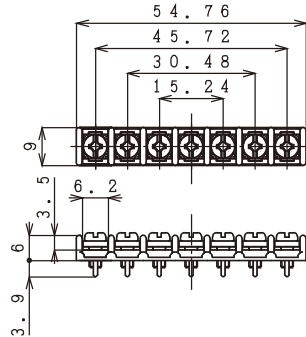
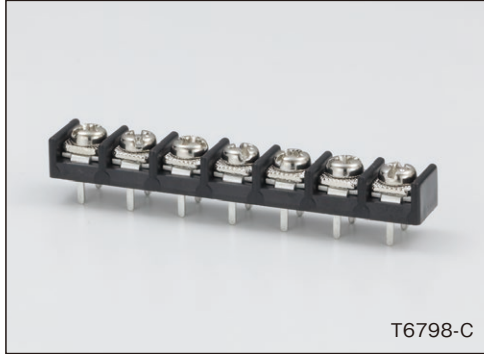

P 数 / P#	品番 / Model#	外形 / Dim.
2	T6795-C	16.66
3	T6796-B	24.28
4	T6562-B	31.90
6	T6790-B	47.14
7	T6798-C	54.76
8	T6526-C	62.38

# M3.5 端子台(ビス脱落防止タイプ) / M3.5 Terminal Block(Screw Holding Type)

## スクルーホールド(SH)端子台 / Screw Hold

意匠登録済み / Design Registered

部品名 / Item	材質 / Material	仕上 / Finish
ボディ / Body	PBT / PBT	V-0 黒 / V-0 Black
端子 / Terminal	黄銅 / Brass	スズメッキ / Tin Plated
ビス / Screw	鉄 / Steel	ニッケルメッキ / Ni Plated

ピッチ / Pitch 8.40m/m

定格 / Rating : AC250V 10A  
 絶縁抵抗 / Insulation Resistance : DC500V 100MΩ above  
 耐電圧 / Voltage Stress : AC2000V 1min

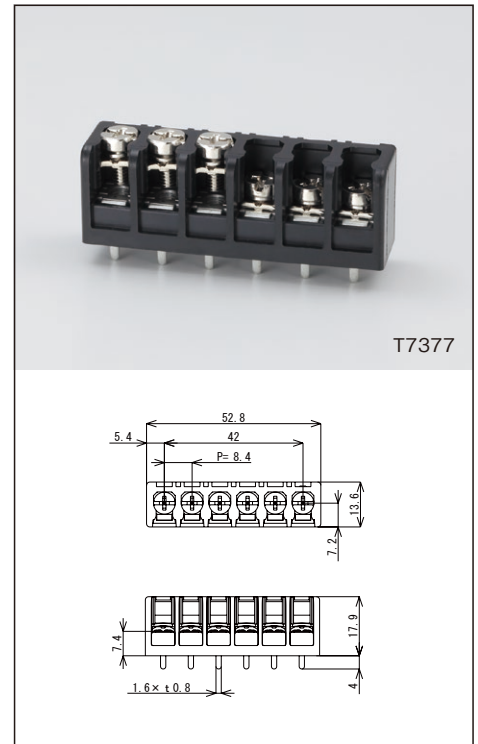
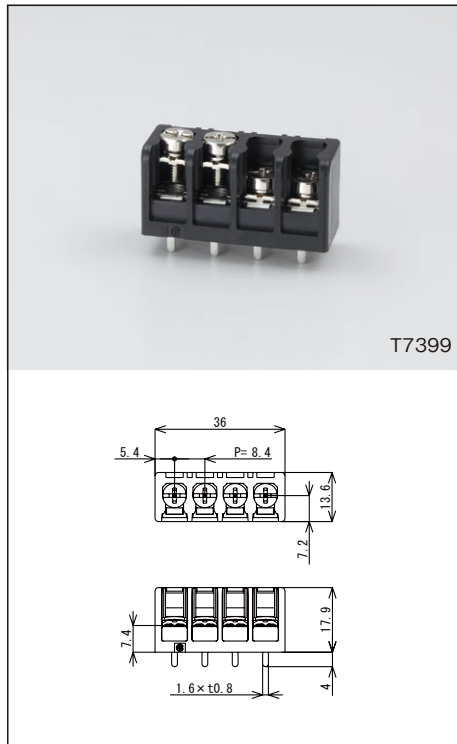
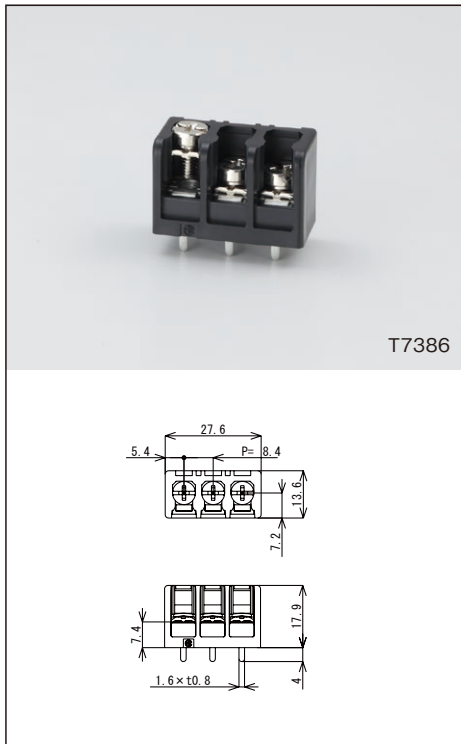

P 数 / P#	品番 / Model#	外形 / Dim.
2	T7569	19.20
3	T7386	27.60
4	T7399	36.00
5	T7570	44.40
6	T7377	52.80



# M3.5 端子台(ビス脱落防止タイプ) / M3.5 Terminal Block (Screw Holding Type)

スクルーホールド(SH)端子台 / Screw Hold

意匠登録済み / Design Registered

部品名 / Item	材質 / Material	仕上 / Finish
ボディ / Body	PBT / PBT	V-0 黒 / V-0 Black
端子 / Terminal	黄銅 / Brass	スズメッキ / Tin Plated
ビス / Screw	鉄 / Steel	ニッケルメッキ / Ni Plated



## ライトアングルタイプ

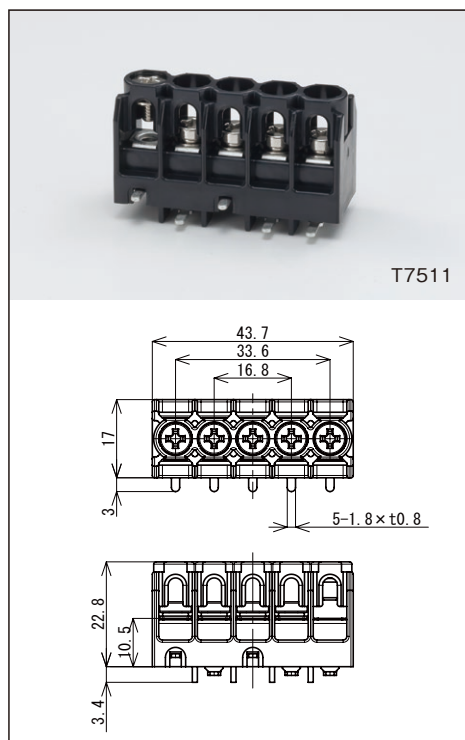
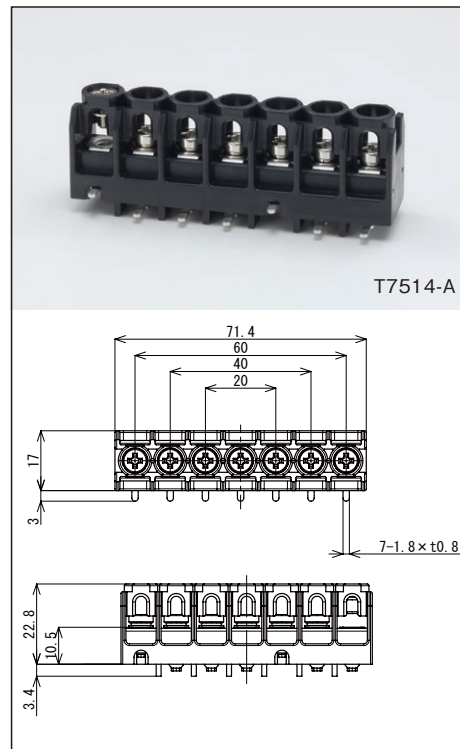
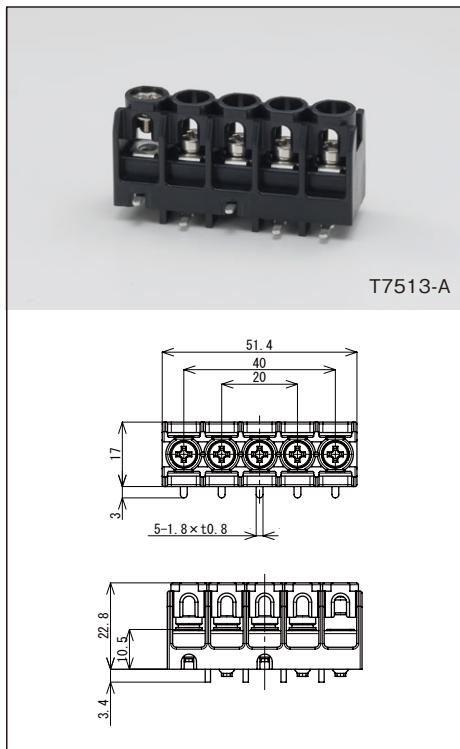
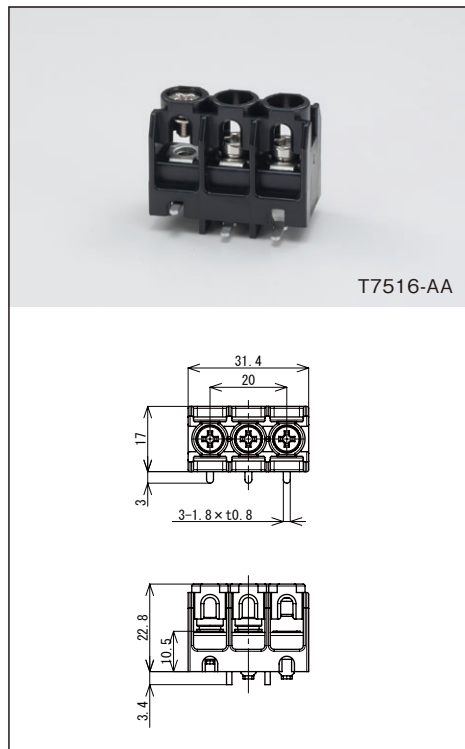

P 数 / P#	品番 / Model#	外形 / Dim.	ピッチ / Pitch	定格 / Rating	絶縁抵抗 / Insulation Resistance	耐電圧 / Voltage Stress
3	T7516-AA	31.4	10	AC/DC 300V 30A	DC500V 1000MΩ	AC4000V 1min
5	T7513-A	51.4	10	AC/DC 300V 30A	DC500V 1000MΩ	AC4000V 1min
7	T7514-A	71.4	10	AC/DC 300V 30A	DC500V 1000MΩ	AC4000V 1min
5	T7511	43.7	8.4	AC/DC 300V 15A	DC500V 1000MΩ	AC4000V 1min

# M3.5 端子台(ビス脱落防止タイプ) / M3.5 Terminal Block (Screw Holding Type)

ストレートタイプ

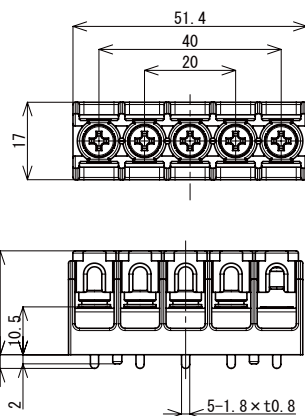
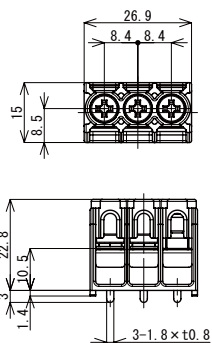

P数 / P#	品番 / Model#	外形 / Dim.	ピッチ / Pitch	定格 / Rating	絶縁抵抗 / Insulation Resistance	耐電圧 / Voltage Stress
3	T7583	26.9	8.4	AC/DC 300V 30A	DC500V 1000MΩ	AC4000V 1min
5	T7568	51.4	10	AC/DC 300V 30A	DC500V 1000MΩ	AC4000V 1min

# M4 端子台(ビス脱落防止タイプ) / M4 Terminal Block(Screw Holding Type)

## M4 端子台(ビス脱落防止タイプ) / M4 Terminal Block(Screw Holding Type)

意匠登録済み / Design Registered

安全規格 / Safety standard	UL	UL / UL	E91451	絶縁抵抗 / Insulation Resistance	DC500V 1000MΩ above
ピッチ / Pitch	10.00m/m	適合電線範囲 / Applicable wire	AWG12~22(単線及び撚線) AWG12~22 Single&Stranded	耐電圧 / Voltage Stress	:AC3000V 1min
カバー、一体型	トルク定格 / Torque Rating	1.6Nm	部品名 / Item	材質 / Material	仕上 / Finish
	配線タイプ / Wiring Type	工場配線及び現場配線 / Plant wiring&Field wiring	ボディ / Body	PBT / PBT	V-0 黒 / V-0 Black
	用途 / Use	UL1059 (B, C)	端子 / Terminal	黄銅 / Brass	スズメッキ / Tin Plated
	その他 / Others	IP20 (IEC529) 対応形状 (TBQシリーズのみ)	ビス / Screw	鉄 / Steel	ニッケルメッキ / Ni Plated

### 使用例 / Usage example

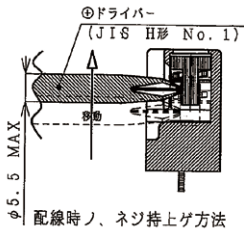

#### 端子結線方法 / Terminal Connection Method

- ① プラスドライバー (JIS H形 No.1) にてネジを緩める。
- ② 側面よりドライバーでネジを持ち上げる。
- ③ ラグ端子を差し込む。
- ④ ネジを締める。

※ネジを持ち上げるとネジが上部に固定出来ます。今までの様なネジ、取り外すという煩わしい工数を削減が可能となりました。

※フィンガープロテクター対応可能です。

(TBQシリーズのみ IP20)

Loosen a screw with a cross slot screw driver

Lift up the screw from the side face

Insert a lug terminal

Tighten the screw

When the screw is lifted up, it is floated in the block.

Therefore, a troublesome work of removing screw can be eliminated

Finger-protector shape (TBQ series only IP20)

## TBQ series

定格 / Rating : AC250V 20A

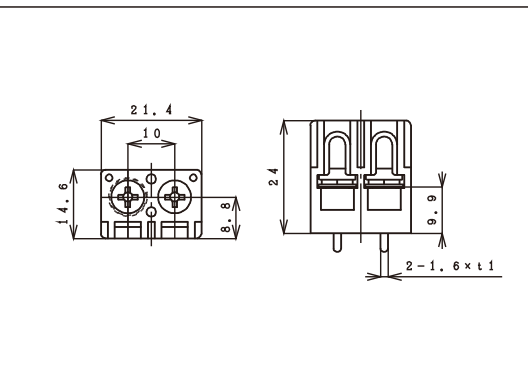

P 数 / P#	品番 / Model#	外形 / Dim.
2	T7200-G	21.40
3	T7201-A-X	31.40
4	T7202-A-X	41.40
5		
6	T7465	61.40
7		

## TBUL series

定格 / Rating : AC250V 30A

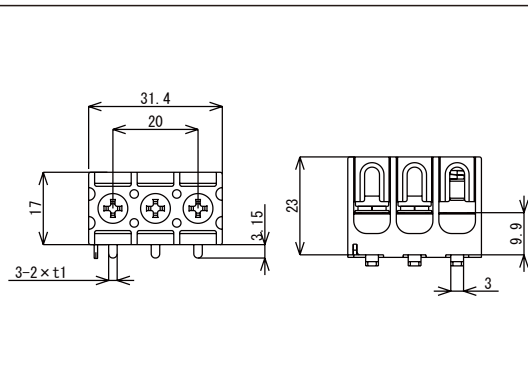

P 数 / P#	品番 / Model#	外形 / Dim.
2		
3	T7273	31.40
4	T7274	41.40
5		
6	T7466	61.40
7	T7472	71.40
8		
9		
10		
11		
12		

# M4 端子台 / M4 Terminal Block

## ストレートタイプ / Straight

部品名 / Item	材質 / Material	仕上 / Finish
ボディ / Body	PBT / PBT	V-0 黒 / V-0 Black
端子 / Terminal	黄銅 / Brass	スズメッキ / Tin Plated
ビス / Screw	鉄 / Steel	ニッケルメッキ / Ni Plated

ピッチ / Pitch 10.00m/m

定格 / Rating : AC250V 35A  
 絶縁抵抗 / Insulation Resistance : DC500V 1000MΩ above  
 耐電圧 / Voltage Stress : AC3000V 1min

端子位置により定格が異なります。  
 別途担当営業へご確認ください。

### ストレートタイプ(端子位置、センター)

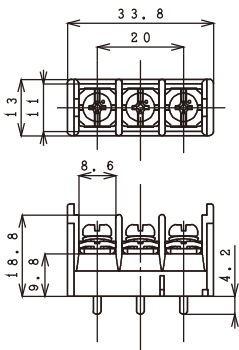

P 数 / P#	品番 / Model#	外形 / Dim.	カバー / Cover
2	T7094-A-X	23.80	T10702
3	T6957-A-X	33.80	T10622
4	T6958-X	43.80	T10685
5	T6959-X	53.80	T10686
6	T6960-A-X	63.80	T10623
7		73.80	T10667

### ストレートタイプ(端子位置、端側)

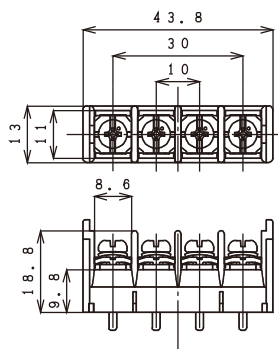
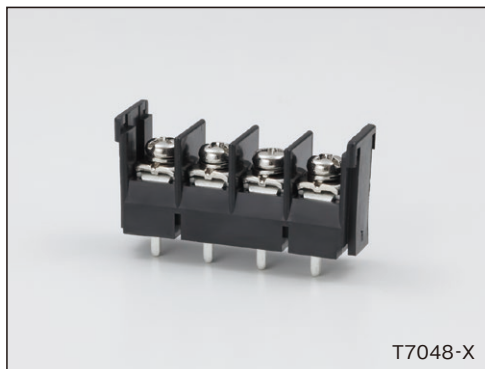

P 数 / P#	品番 / Model#	外形 / Dim.	カバー / Cover
2		23.80	T10702
3	T7041-X	33.80	T10622
4	T7048-X	43.80	T10685
5		53.80	T10686
6	T7092-A-X	63.80	T10623
7	T7042-X	73.80	T10667

# M4 ショートピース / M4 Jumper

## M4 ショートピース / M4 Jumper

部品名 / Item	材質 / Material	仕上 / Finish
ショートピース / Jumper	黄銅 / Brass	ニッケルメッキ / Ni Plated

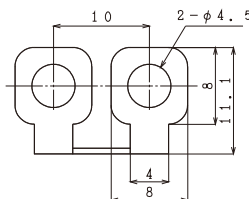

品番 / Model#
T10227

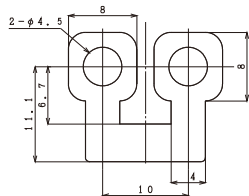

品番 / Model#
T10666

# M5 端子台 / M5 Terminal Block

## M5 端子台 / M5 Terminal Block

部品名 / Item	材質 / Material	仕上 / Finish
ボディ / Body	PBT / PBT	V-0 黒 / V-0 Black
端子 / Terminal	黄銅 / Brass	スズメッキ / Tin Plated
ビス / Screw	鉄 / Steel	ニッケルメッキ / Ni Plated
カバー / Cover	PC / PC	V-0 透明 / V-0 Clear

ピッチ / Pitch 16.00m/m



定格 / Rating : AC DC600V 85A  
 絶縁抵抗 / Insulation Resistance : DC500V 1000MΩ above  
 耐電圧 / Voltage Stress : AC2500V 1min

### 3P

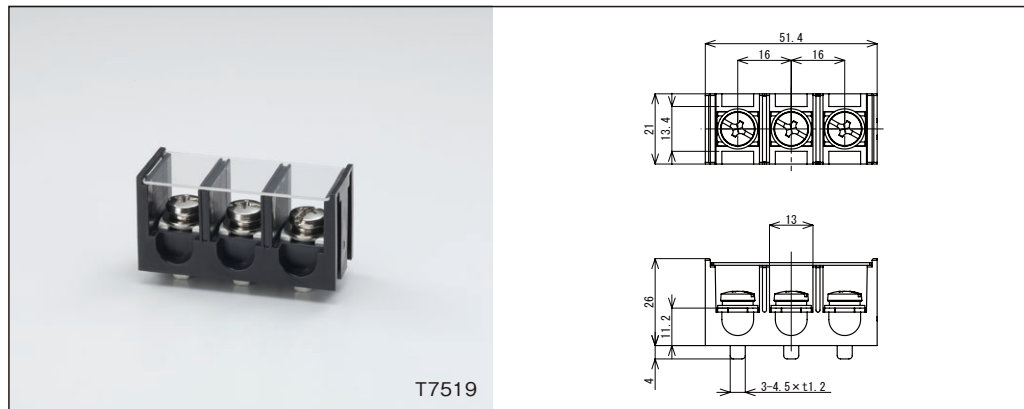

T7519

P 数 / P#	品番 / Model#	外形 / Dim.	カバー / Cover
3	T7519	51.4	T7519-2

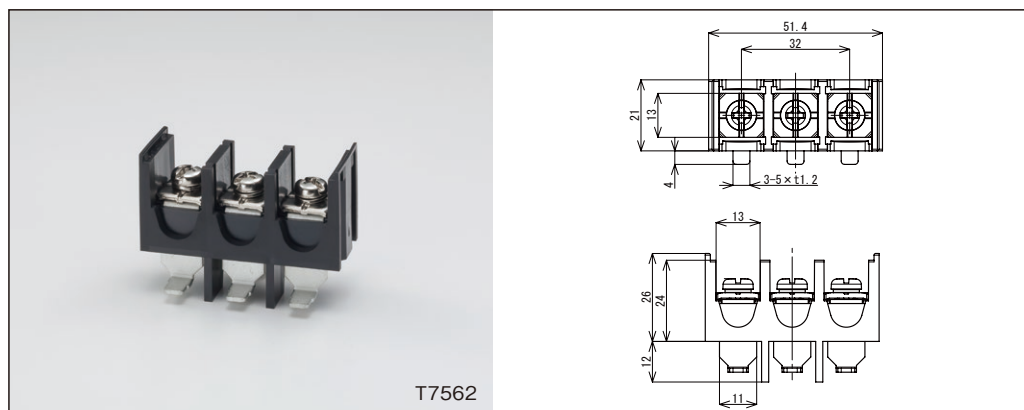

T7562

P 数 / P#	品番 / Model#	外形 / Dim.	カバー / Cover
3	T7562	51.4	T7519-2

# M6 端子台 / M6 Terminal Block

## M6 端子台 / M6 Terminal Block

部品名 / Item	材質 / Material	仕上 / Finish
ボディ / Body	PBT / PBT	V-0 黒 / V-0 Black
端子 / Terminal	銅 / Copper	スズメッキ / Tin Plated
ビス / Screw	鉄 / Steel	三価クロメートニッケルメッキ / Zn,Ni Plated

ピッチ / Pitch 19.5m/m



定格 / Rating : DC600V 140A  
 絶縁抵抗 / Insulation Resistance : DC500V 1000MΩ above  
 耐電圧 / Voltage Stress : AC2500V 1min

### 3P

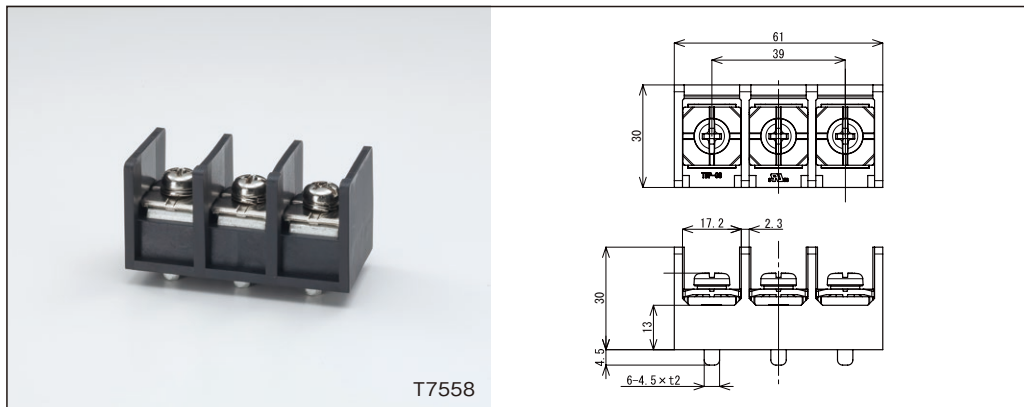

T7558

P 数 / P#	品番 / Model#	外形 / Dim.
3	T7558	61

### 4P

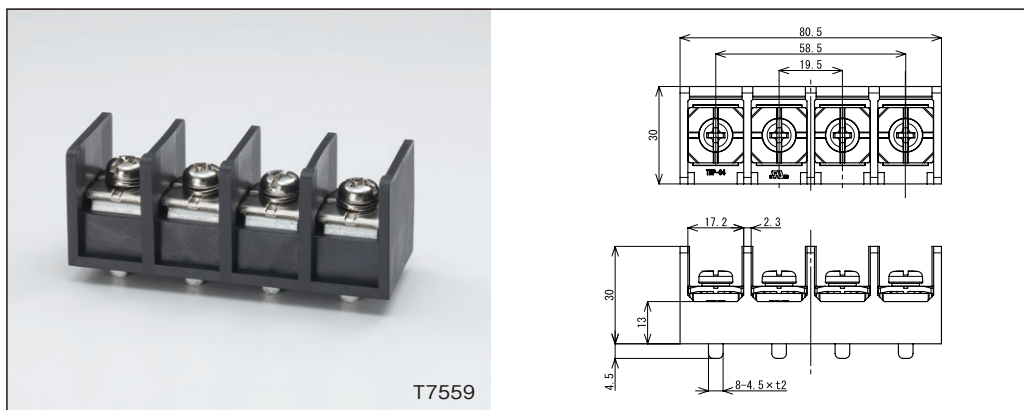

T7559

P 数 / P#	品番 / Model#	外形 / Dim.
4	T7559	80.5

### 2P

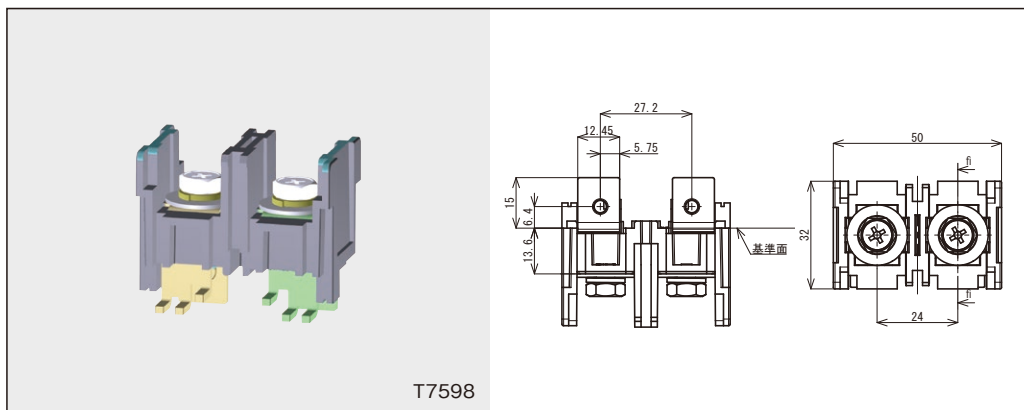

T7598

P 数 / P#	品番 / Model#	外形 / Dim.	カバー / Cover
2	T7598	50	T7598-5

ピッチ / Pitch	24
定格 / Rating	650V 200A
絶縁抵抗 / Insulation Resistance	DC500V 100MΩ

# ターミナル / Terminal

## アース金具 / Ground Terminal

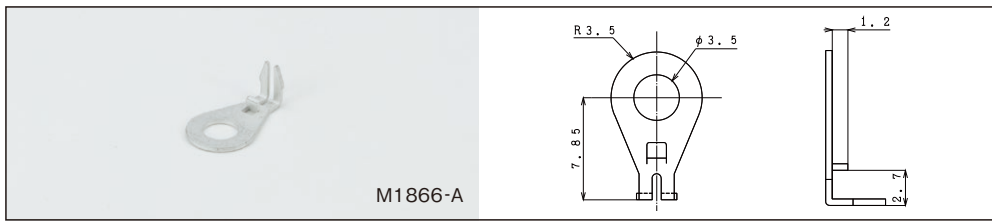

M1866-A

品名 / Name of Article	品番 / Model#
M3 アース金具 / M3 Ground Terminal	M1866-A
M4 アース金具 / M4 Ground Terminal	M1866

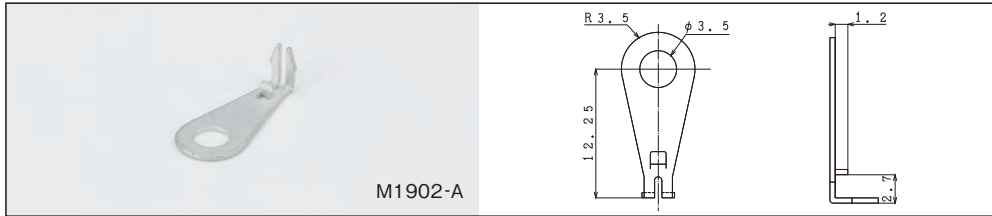

M1902-A

品名 / Name of Article	品番 / Model#
M3 アース金具 / M3 Ground Terminal	M1902-A
M4 アース金具 / M4 Ground Terminal	M1902

## ネジ端子 / Screw Terminal

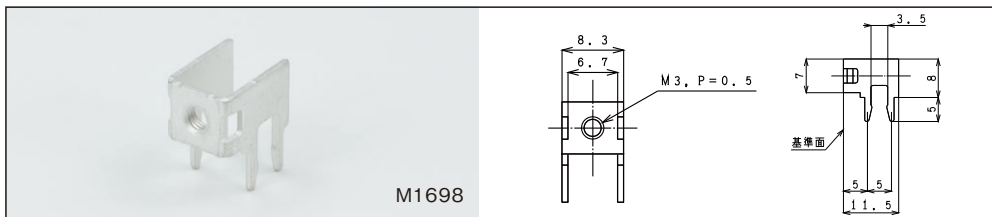

M1698

品名 / Name of Article	品番 / Model#
M3 ネジ端子 / M3 Screw Terminal	M1698
M3 ネジ付き / M3 Screw Terminal	M2095
M4 ネジ端子 / M4 Screw Terminal	M1713
M4 ネジ付き / M4 Screw Terminal	M1886

定格 / Rating : 15A

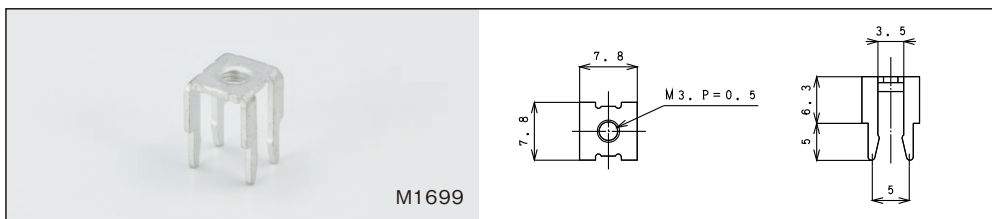

M1699

品名 / Name of Article	品番 / Model#
M3 ネジ端子 / M3 Screw Terminal	M1699
M3 ネジ付き / M3 Screw Terminal	M2096
M4 ネジ端子 / M4 Screw Terminal	M1714
M4 ネジ付き / M4 Screw Terminal	M1899

定格 / Rating : 15A

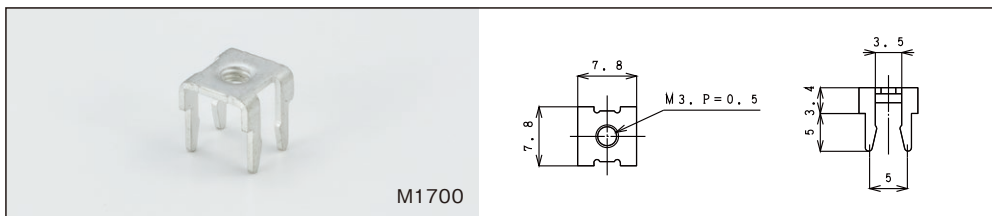

M1700

品名 / Name of Article	品番 / Model#
M3 ネジ端子 / M3 Screw Terminal	M1700
M3 ネジ付き / M3 Screw Terminal	M2107
M4 ネジ端子 / M4 Screw Terminal	M1715

定格 / Rating : 15A

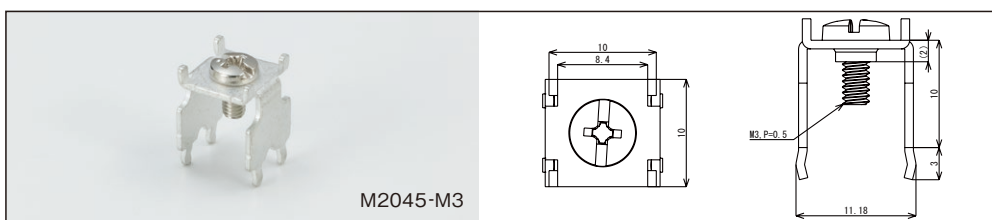

M2045-M3

品名 / Name of Article	品番 / Model#
M3 ネジ端子 / M3 Screw Terminal	M2045-M3

定格 / Rating : 15A

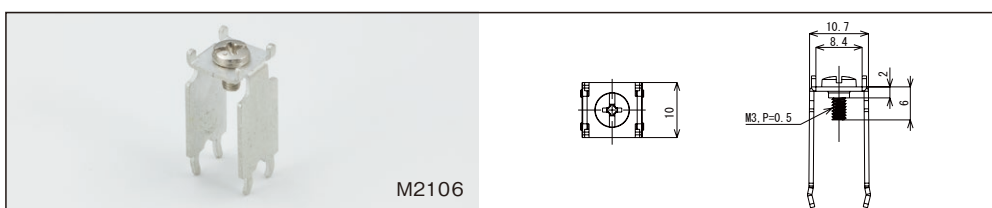

M2106

品名 / Name of Article	品番 / Model#
M3 ネジ端子 / M3 Screw Terminal	M2106

定格 / Rating : 15A

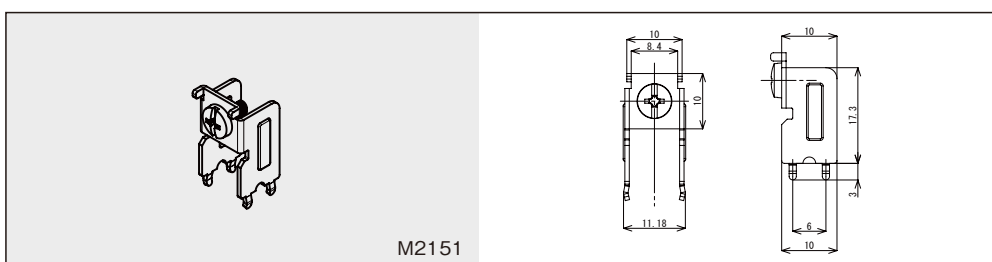

M2151

品名 / Name of Article	品番 / Model#
M3 ネジ端子 / M3 Screw Terminal	M2151

定格 / Rating : 15A

# ターミナル / Terminal

## ネジ端子 / Screw Terminal



M2046-M4

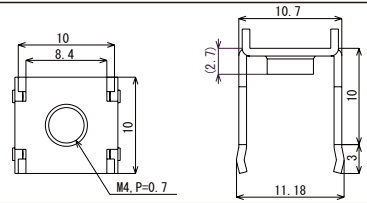

M4, P=0.7

品名 / Name of Article	品番 / Model#
M4 ネジ端子 / M4 Screw Terminal	M2046-M4

定格 / Rating : 15A



M2125

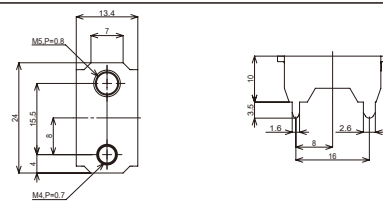

M5, P=0.8  
M4, P=0.7

品名 / Name of Article	品番 / Model#
M4・M5 2 連ネジ端子 / M4・M5 Screw Terminal	M2125

定格 / Rating : 50A



M2020

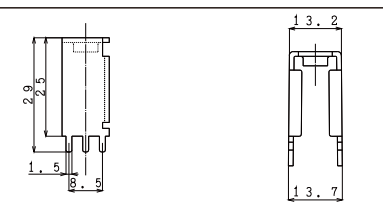

品名 / Name of Article	品番 / Model#
M5 ネジ端子 / M5 Screw Terminal	M2020

定格 / Rating : 40A



M2132

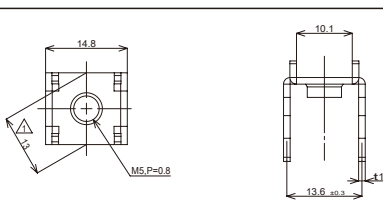

M5, P=0.8

品名 / Name of Article	品番 / Model#
ストッパー付 M5 ネジ端子 / M5 Screw Terminal	M2132

定格 / Rating : 60A



M2148

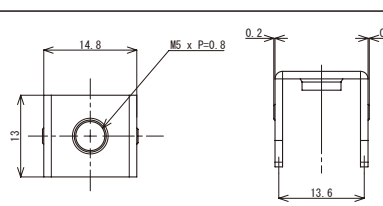

M5 x P=0.8

品名 / Name of Article	品番 / Model#
M5 ネジ端子 / M5 Screw Terminal	M2148

定格 / Rating : 90A



M2137

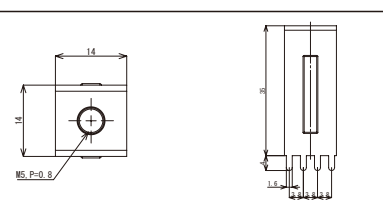

M5, P=0.8

品名 / Name of Article	品番 / Model#
M5 ネジ端子 / M5 Screw Terminal	M2137

定格 / Rating : 120A



M2064

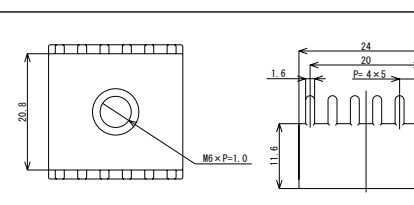

M6 x P=1.0

品名 / Name of Article	品番 / Model#
M6 ネジ端子 / M6 Screw Terminal	M2064

定格 / Rating : 60A

## SG座 / Insulating Bushing



M1773



組みみ例



SG座使用例

chassis  
シャーシ FG

print board  
プリント基板 SG

ネジ  
screw

SG座  
short base

ネジ端子  
screw terminal

品名 / Name of Article	品番 / Model#
SG 座 / Insulating Bushing	M1773



# TO-220用トランジスタ押え / Transistor Holder for TO-220

## TO-220用トランジスタ押え / Transistor Holder for TO-220

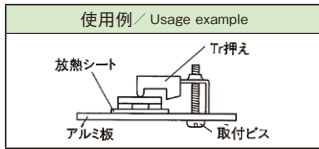

単連・2連 縦押え  
/ Single・Double

材質 / Material
66ナイロン 94V-0 / Nylon
ペット / PET

オールモールド  
/ All Mold

材質 / Material
PPS 94V-0 / PPS

フルパック  
/ Full Pack

材質 / Material
鉄 / Steel

### 単連 / Single

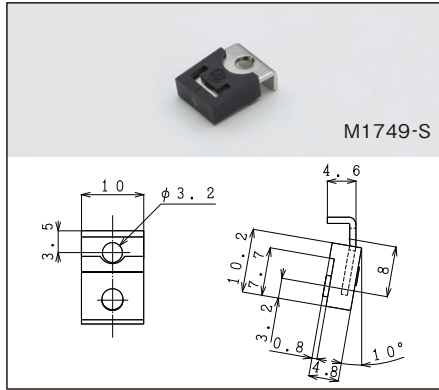

仕様 / Specification	品番 / Model#
タップ無 / Copper	M1749-S
タップ無 / Copper	M1794-S
タップ付 / w/ Tap	M1744-S

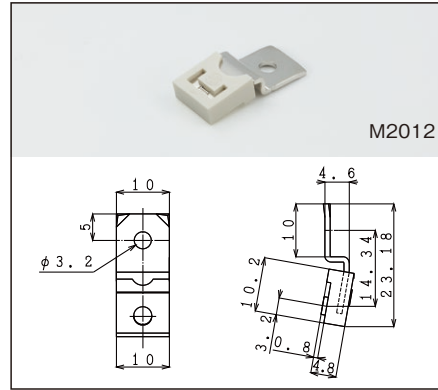

仕様 / Specification	品番 / Model#
タップ無 / w/o Tap	M2012
タップ付 / w/ Tap	

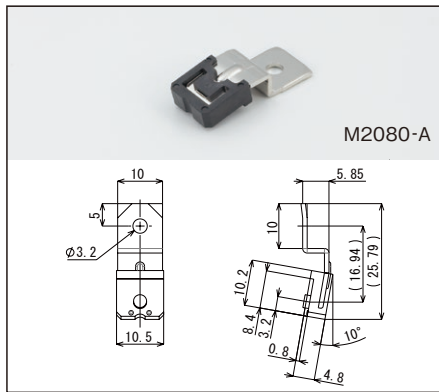

仕様 / Specification	品番 / Model#
タップ無 / Copper	M2080-A
タップ付 / w/ Tap	

### 2連 縦押え / Double

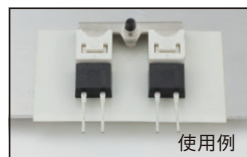
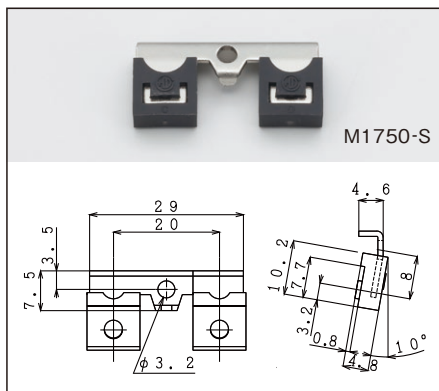

仕様 / Specification	品番 / Model#
タップ無 / Copper	M1750-S
タップ付 / w/ Tap	M1747-S

### 単連 縦押え オールモールド / Single All Mold

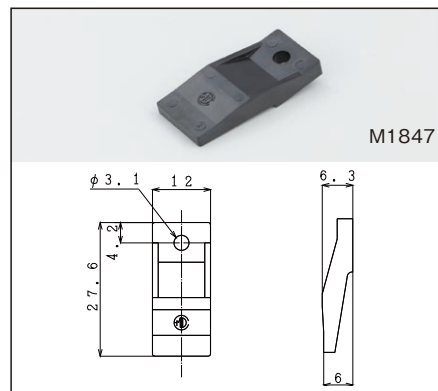

品名 / Name of Article	品番 / Model#
オールモールド / All Mold	M1847
半導体 t4.5用	

### 2連 縦押え オールモールド / Double All Mold

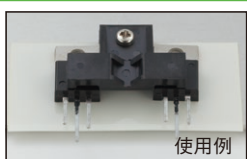
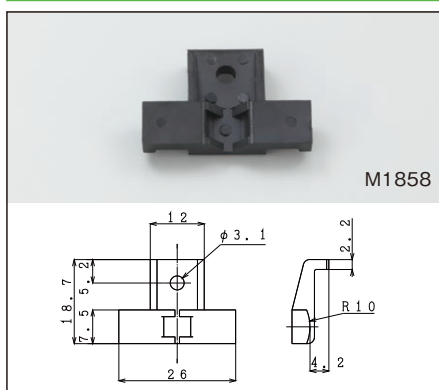

品名 / Name of Article	品番 / Model#
オールモールド / All Mold	M1858
半導体 t4.5用	

### オールモールドTR用フルパック / Full Pack for All Mold

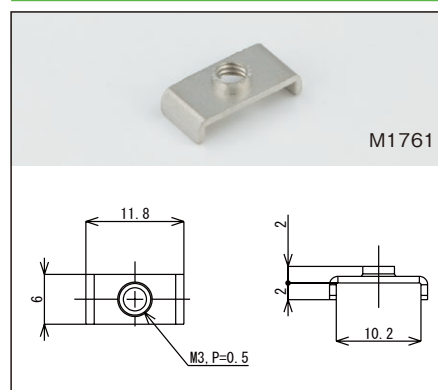

仕様 / Specification	品番 / Model#
タップ付 / w/ Tap	M1761
半導体 t4.5用	

# TO-3P用トランジスタ押え / Transistor Holder for TO-3P

## TO-3P用トランジスタ押え / Transistor Holder for TO-3P

単連 縦押え・単連・2連 縦押え / Single・Double オールモールド / All Mold 金具 / Metal Fittings

材質 / Material	66ナイロン 94V-0 / Nylon
ペット / PET	

材質 / Material	PPS 94V-0 / PPS
---------------	-----------------

材質 / Material	鉄 / Steel
---------------	-----------

### 単連 縦押え(UL規格沿面確保品) / Single Creeping distance complies with UL

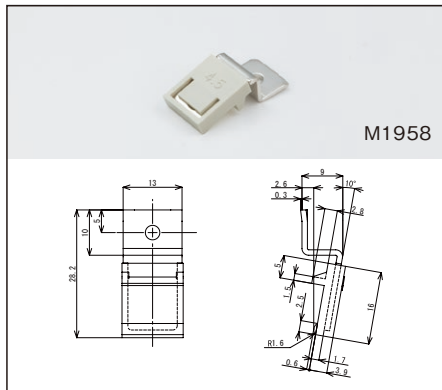

仕様 / Specification	品番 / Model#
タップ無 / w/o Tap	M1958
半導体 t4.5用	

### 単連 / Single

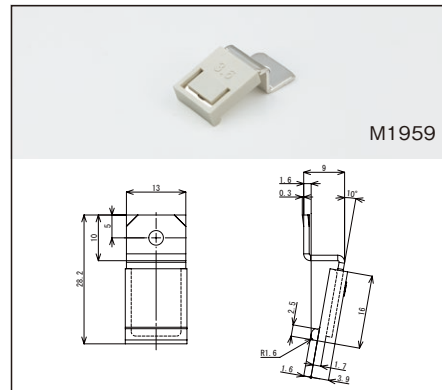

仕様 / Specification	品番 / Model#
タップ無 / w/o Tap	M1959
半導体 t3.6用	

### 単連 / Single

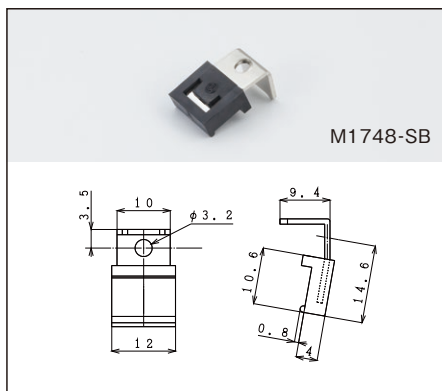

仕様 / Specification	品番 / Model#
タップ無 / w/o Tap	M1748-SB
タップ付 / w/Tap	M1748-SA
半導体 t4.5用	

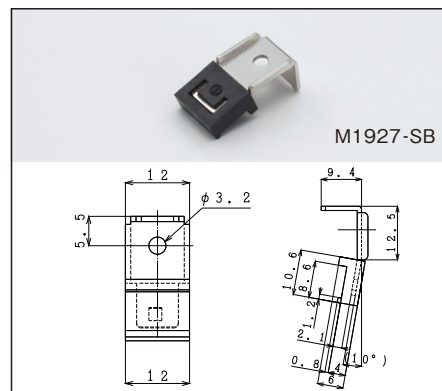

仕様 / Specification	品番 / Model#
タップ無 / w/o Tap	M1927-SB
タップ付 / w/Tap	M1927-SA
半導体 t4.5用	

### 2連 縦押え / Double

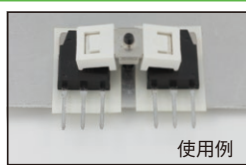
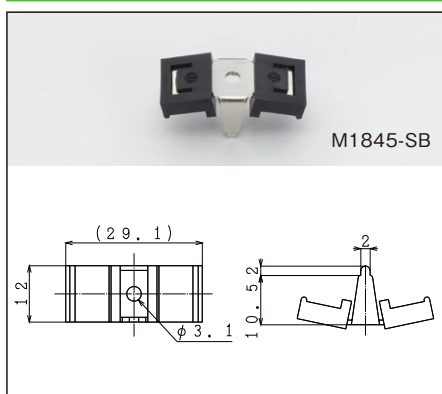

仕様 / Specification	品番 / Model#
タップ無 / w/o Tap	M1845-SB
タップ付 / w/Tap	M1845-SA
半導体 t4.5用	

### 単連 縦押え オールモールド / Single All Mold

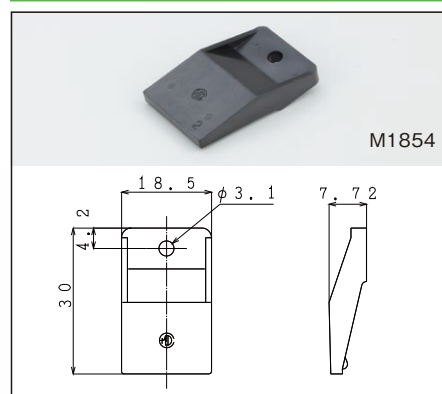

品名 / Name of Article	品番 / Model#
オールモールド / All Mold	M1854
オールモールド / All Mold	M1854-B
半導体 t4.5用	

### 金具 / Metal Fittings

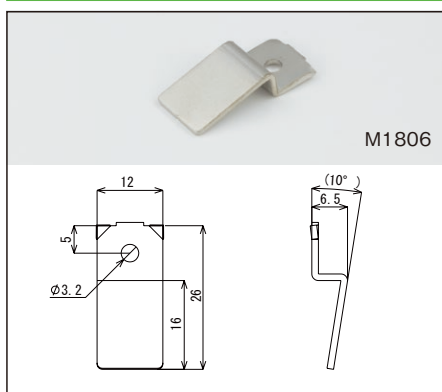

仕様 / Specification	品番 / Model#
タップ無 / w/o Tap	M1806
タップ付 / w/Tap	M1753
半導体 t4.5用	

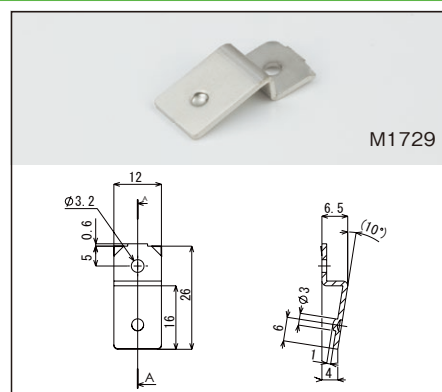

仕様 / Specification	品番 / Model#
タップ無 / w/o Tap	M1729
タップ付 / w/Tap	M1728
半導体 t4.5用	

# ACインレット / 3PIN AC INLET

## ACインレット / 3PIN AC INLET

安全規格 / Safety standard 15A用	UL C-UL	部品名 / Item	材質 / Material	処理 / Finish	定格 / Rating : 250V 10A
安全規格 / Safety standard 10A用	VDE SEMKO FIMKO DEMKNEMKO CCC	ボディ / Body	変性PPE / PPE	黒 / Black	
		アースピン / Ground Pin	黄銅 / Brass	ニッケルメッキ / Ni Plated	
		プラグピン / Plug Pin	黄銅 / Brass	ニッケルメッキ / Ni Plated	

部品名 / screw-locked		ワンタッチタイプ / one touch	
ネジ止めタイプ / screw-locked	M1908	chassis: 0.8t~1.2t	M1910
皿ビスタイプ / screw-locked	M1909		

ピン形状のバリエーション / Variation		
ノーマル	Aタイプ	Bタイプ
Cタイプ	Dタイプ	Eタイプ

	ノーマル	A	B	C	D	E
ネジ止め / screw-locked カタログ番号 / catalogue NO.	M1908 INL-11-1	M1908-A INL-11-2	M1908-B INL-11-3	M1908-C INL-11-4	—	—
皿ビス止め / screw-locked カタログ番号 / catalogue NO.	—	—	M1909-B INL-12-3	M1909-C INL-12-4	—	—
ワンタッチ / one touch カタログ番号 / catalogue NO.	M1910 INL-13-1	M1910-A INL-13-2	M1910-B INL-13-3	M1910-C INL-13-4	M1910-D INL-13-5	—

## 音声・映像機器用部品

---

# 75Ω BNC コネクタ(ストレートタイプ) / 75Ω BNC CONNECTOR (Straight type)

## 75Ω BNC コネクタ / 75Ω BNC CONNECTOR

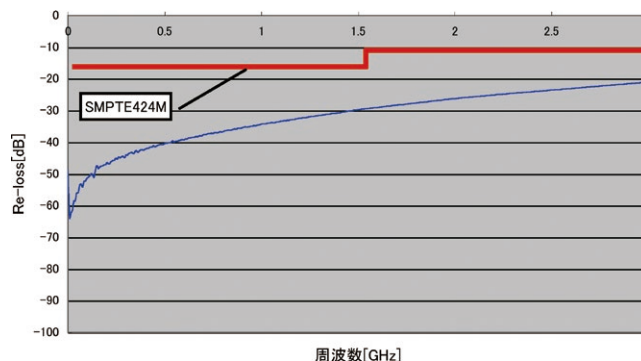
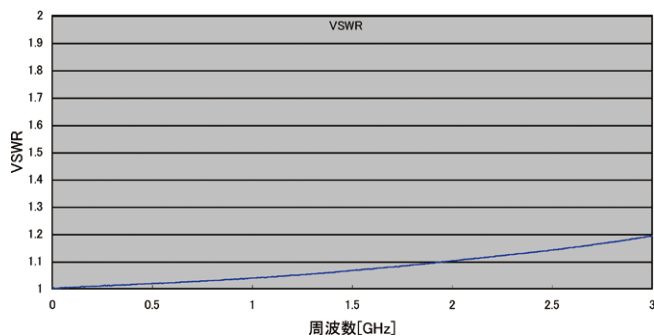

75Ω BNC CONNECTOR の特徴 / Features

- ・特性インピーダンス 75Ω
- ・ピッチ 18mm
- ・ROHS 対応品
- ・規格 SMPTE424M 対応
- ・弊社 50Ω BNC との併用が可能 (製品外形が同じの為、高さ等、合わせる事が出来ます)
- ・ストレートタイプ、ライトアングルタイプ共に、1P~5Pのラインナップを取り揃えています
- ・詳しい製品仕様については、担当営業又は、直接お問い合わせ下さい。

### 1P 75Ω BNC コネクタ

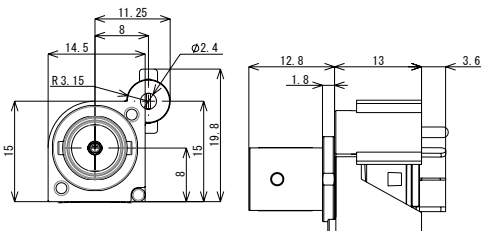

仕様 / Specification	品番 / Model#
1P type	P2489-AAA

基板孔参考寸法

### 2P 75Ω BNC コネクタ

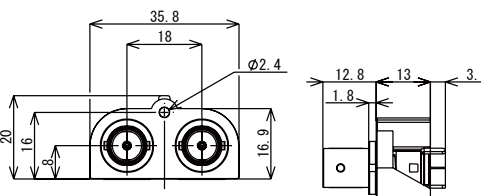

仕様 / Specification	品番 / Model#
2P type	P2492-AAA

基板孔参考寸法

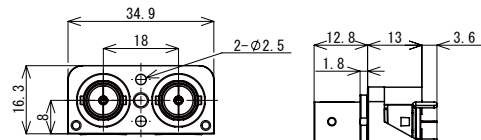

仕様 / Specification	品番 / Model#
2P type	P2493-AAAA

基板孔参考寸法

### 3P 75Ω BNC コネクタ

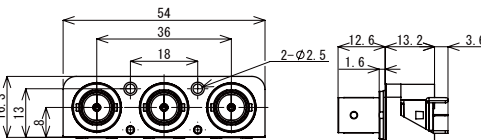

仕様 / Specification	品番 / Model#
3P type	P2494-AAAA

基板孔参考寸法

# 75Ω BNC コネクタ(ストレートタイプ) / 75Ω BNC CONNECTOR (Straight type)

## 4P 75Ω BNC コネクタ

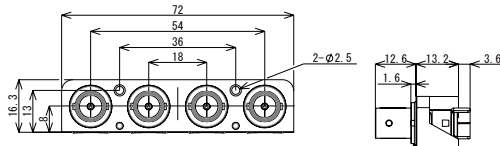

仕様 / Specification	品番 / Model#
4P type	P2495-AAAA

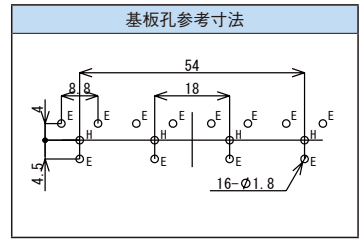

## 5P 75Ω BNC コネクタ

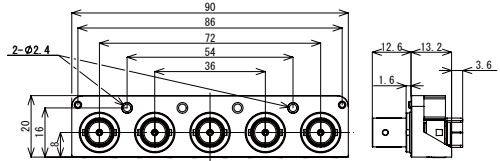

仕様 / Specification	品番 / Model#
5P type	P2496-AAAA

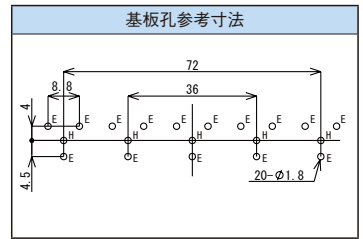

# 75Ω BNC コネクタ(ライトアングルタイプ) / 75Ω BNC CONNECTOR (Right Angle type)

※75Ω BNC コネクタの特性は16ページをご覧ください。

## 1P 75Ω BNC コネクタ

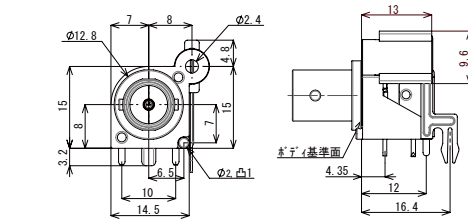
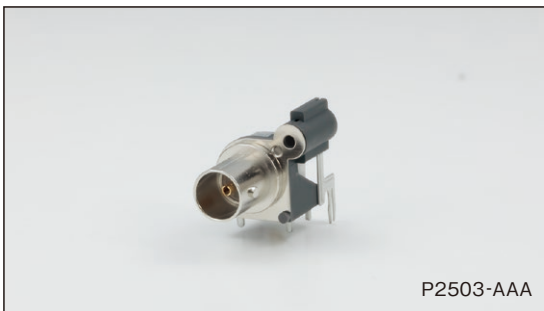

仕様 / Specification	品番 / Model#
1P type	P2503-AAA

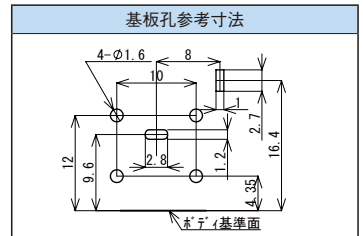

## 2P 75Ω BNC コネクタ

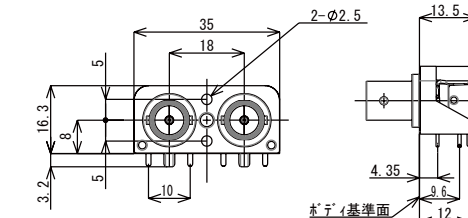

仕様 / Specification	品番 / Model#
2P type	P2504-AAAA

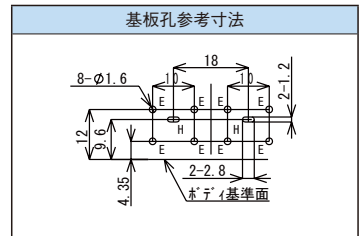

## 3P 75Ω BNC コネクタ

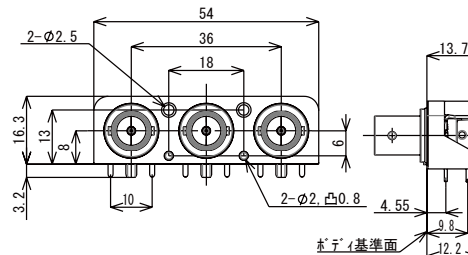

仕様 / Specification	品番 / Model#
3P type	P2505-AAAA

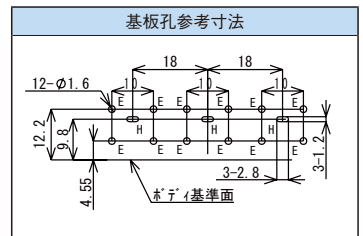



# 75Ω BNC コネクター(ライトアングルタイプ) / 75Ω BNC CONNECTOR(Right Angle type)

※75Ω BNC コネクターの特性は16ページをご覧ください。

## 4P 75Ω BNC コネクター

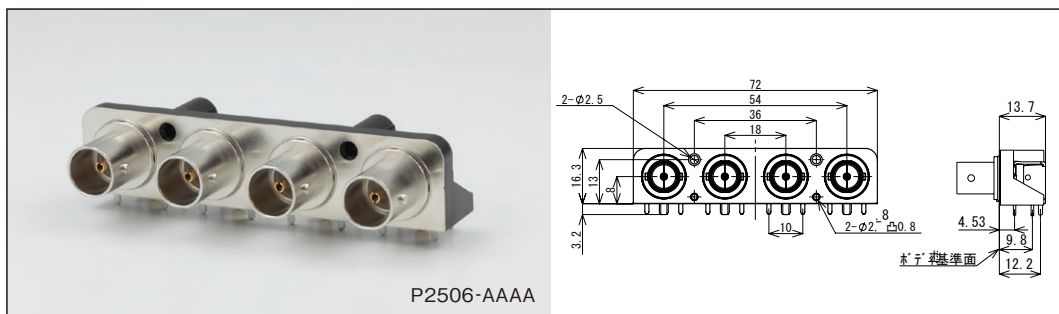

P2506-AAAA

仕様 / Specification	品番 / Model#
4P type	P2506-AAAA

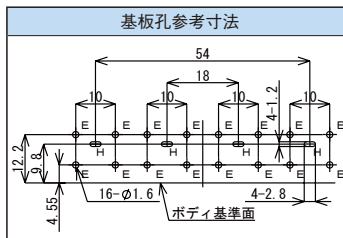

## 5P 75Ω BNC コネクター

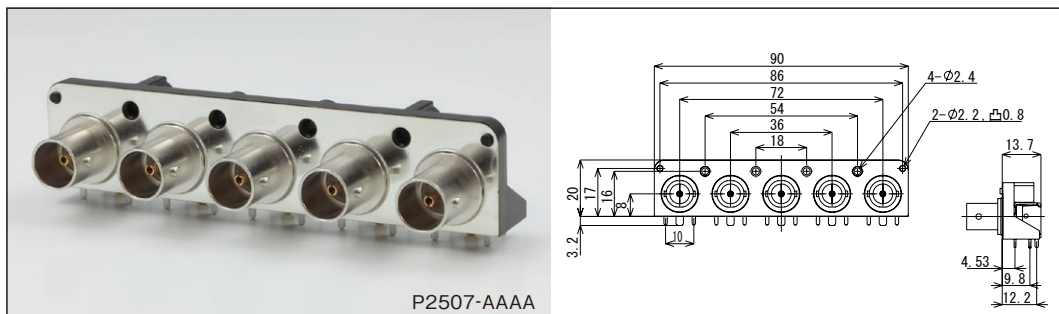

P2507-AAAA

仕様 / Specification	品番 / Model#
5P type	P2507-AAAA

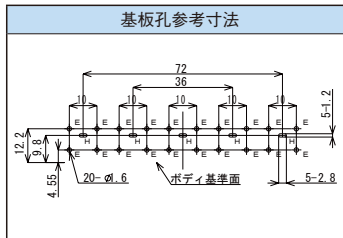

※75Ω BNC 薄型タイプの特性は、別途担当営業へご確認ください。

## 1P 薄型 75Ω BNC コネクター

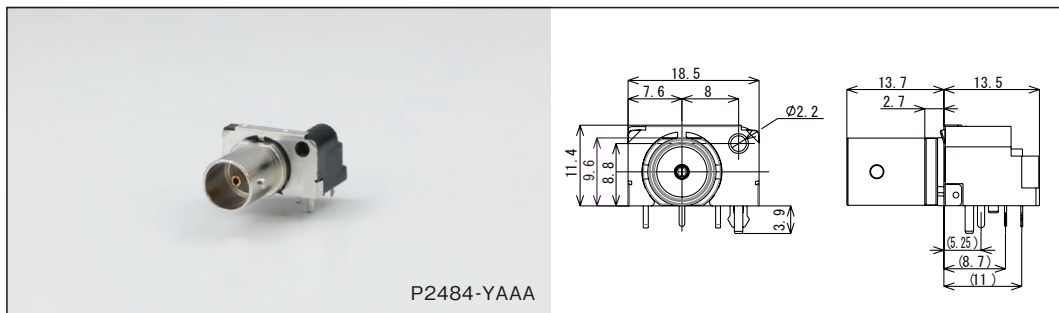

P2484-YAAA

仕様 / Specification	品番 / Model#
1P type	P2484-YAAA

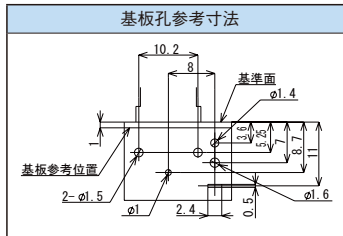

## 2P 薄型 75Ω BNC コネクター

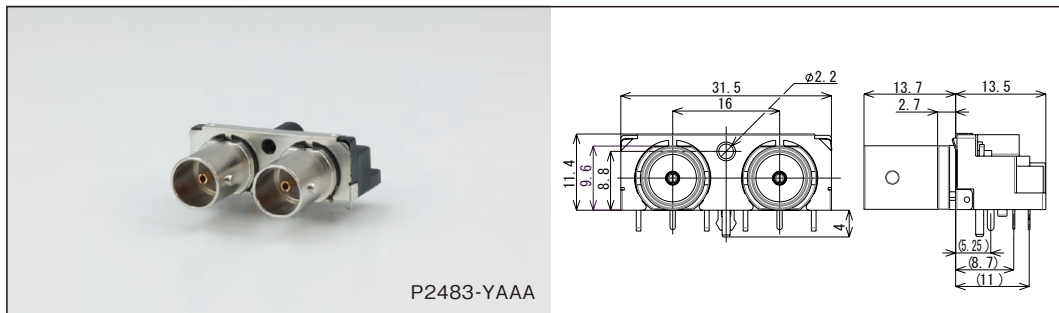

P2483-YAAA

仕様 / Specification	品番 / Model#
2P type	P2483-YAAA

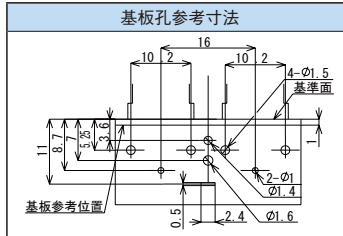

## 3P 薄型 75Ω BNC コネクター

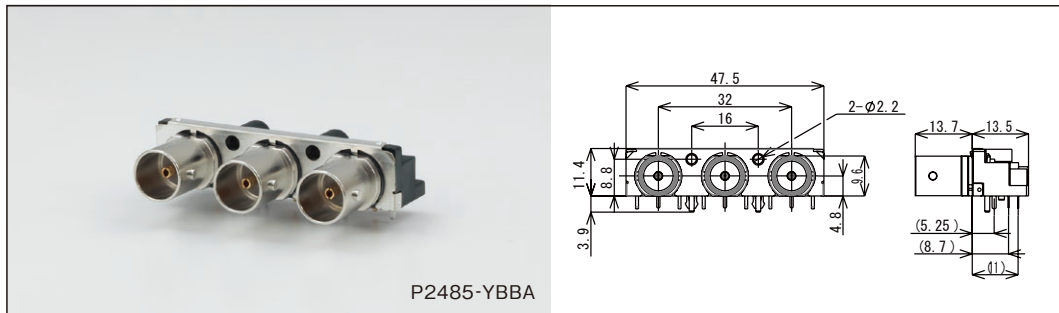

P2485-YBBA

仕様 / Specification	品番 / Model#
3P type	P2485-YBBA

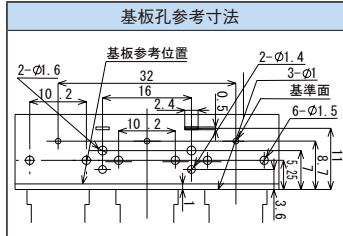

# 2段式 BNC コネクター / STACKED BNC CONNECTOR

2P 2段式 スイッチ付 / 2P BNC with Switch



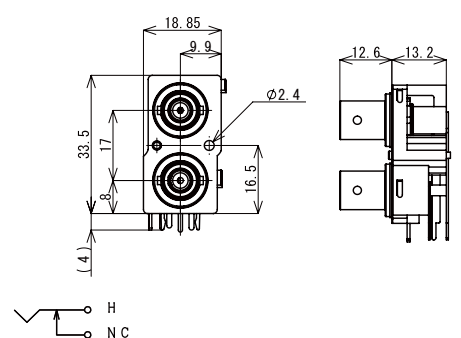

P2341

仕様 / Specification	品番 / Model#
w/Switch	P2341

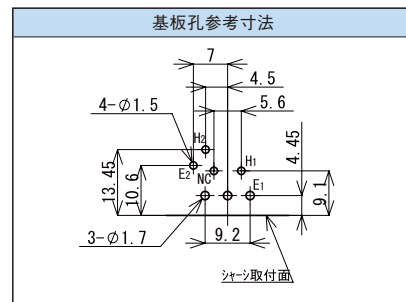



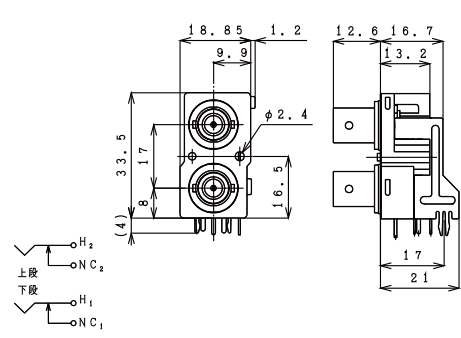

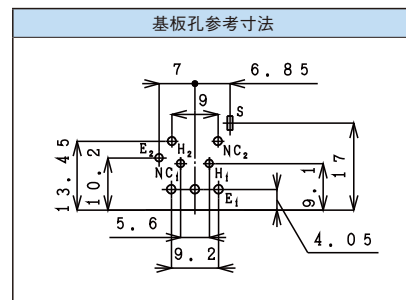

P2362

仕様 / Specification	品番 / Model#
w/Switch	P2362





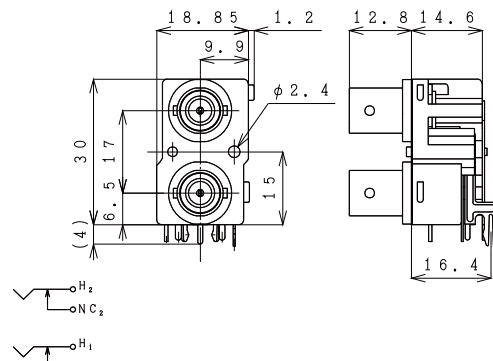

# 2段式 BNC コネクター / STACKED BNC CONNECTOR

P2388-O

仕様 / Specification	品番 / Model#
w/Switch	P2388-H
w/SW & SC	P2388-O

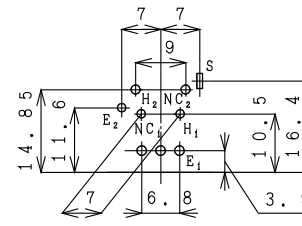
基板孔参考寸法	
	



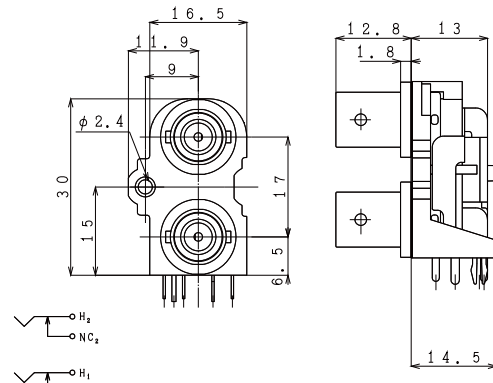

P2461

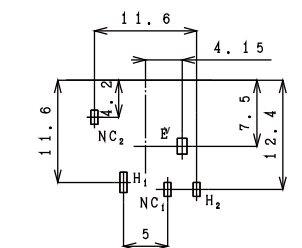
仕様 / Specification	品番 / Model#
w/switch	P2461-A
w/SW & SC	P2473-A

基板孔参考寸法	
	

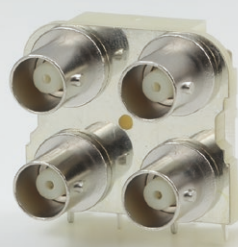
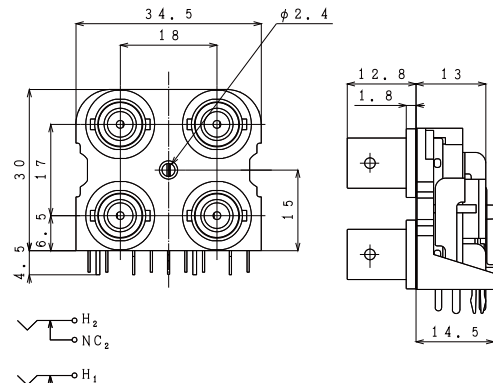
## 4P 2段式 スイッチ付 / 4P BNC with Switch

P2442

仕様 / Specification	品番 / Model#
w/switch	P2442
w/SW & SC	P2472-A

基板孔参考寸法	
	

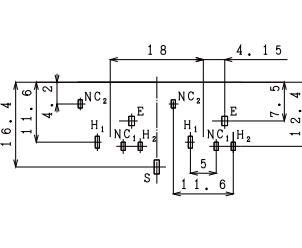
# BNC コネクター(ストレートタイプ) / BNC CONNECTOR(Straight type)

標準 / Standard

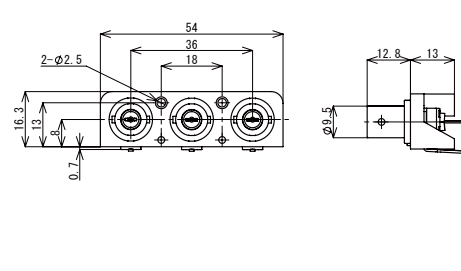
P2195

仕様 / Specification	品番 / Model#	
	コンタクト標準	コンタクト自立
3P type	P2195	P2274
4P type	P2189-A	P2275
5P type	P2231	P2319

基板孔参考寸法	
	

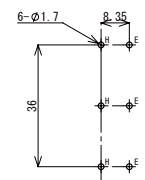
# BNC コネクター(ストレートタイプ) / BNC CONNECTOR(Straight type)

シールドプレート付 / With Shield Plate

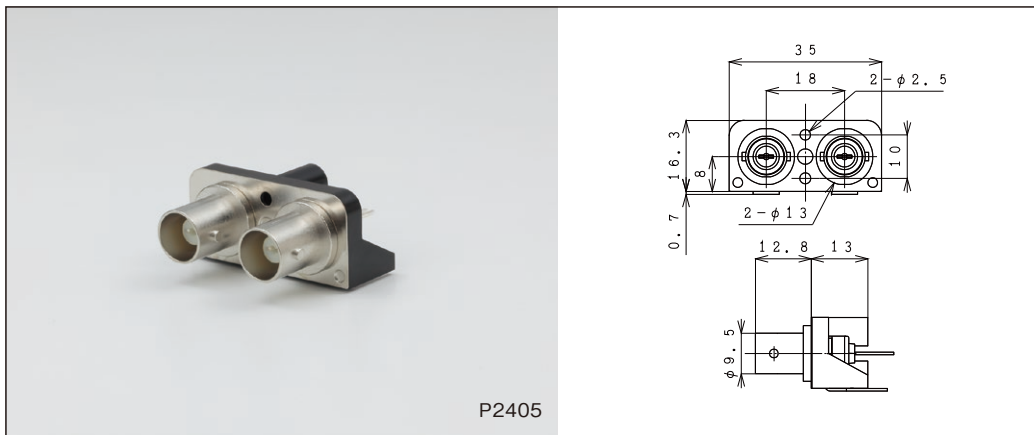

P2405

仕様 / Specification	品番 / Model#	
	アース標準	アース自立
1P type	P2217	P2353
2P type	P2200-C	P2405
3P type	P2248-A	P2283
4P type	P2244	P2284
5P type	P2338	P2322

基板孔参考寸法

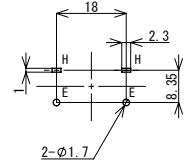

2P ストレートタイプ / Straight Type

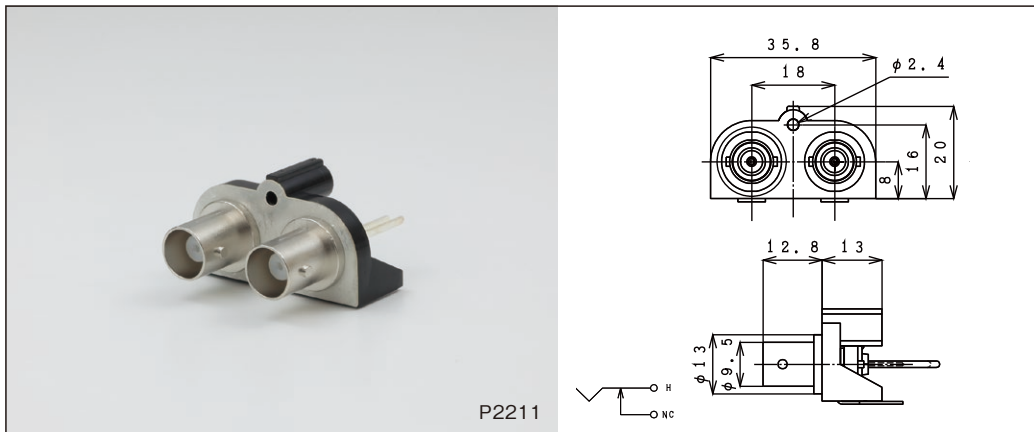

P2211

仕様 / Specification	品番 / Model#	
	アース標準	アース自立
Standard	P2176	
w/Shield Plate	P2206	P2271
w/Swith		不可 / N/A
w/SP & SW	P2211	不可 / N/A

基板孔参考寸法

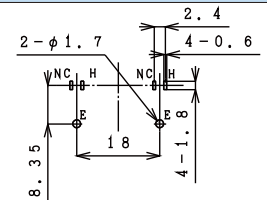

スイッチ付 / With Switch

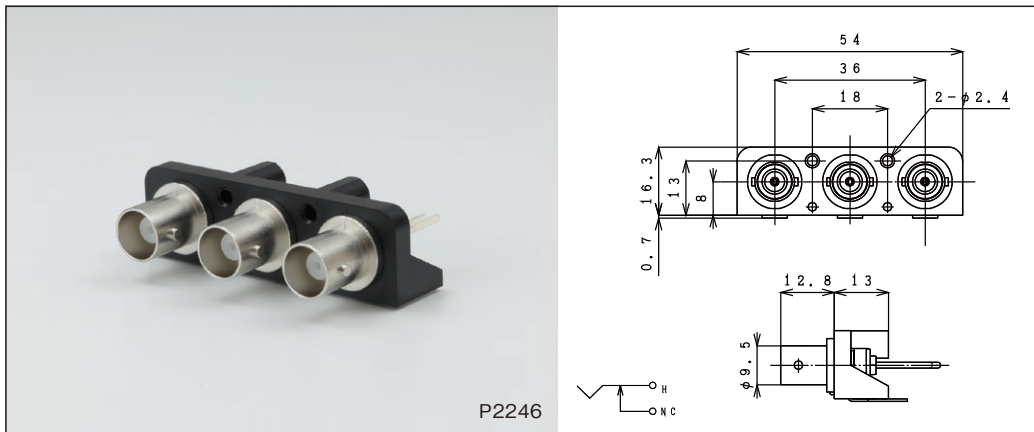

P2246

仕様 / Specification	品番 / Model#	
	アース標準	アース自立
1P type	P2311	
2P type	P2215	
3P type	P2246	
4P type	P2194	

基板孔参考寸法

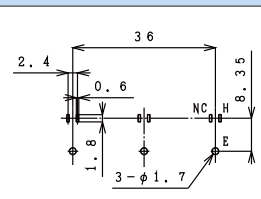

シールドプレート スイッチ付 / With Shield Plate & Switch

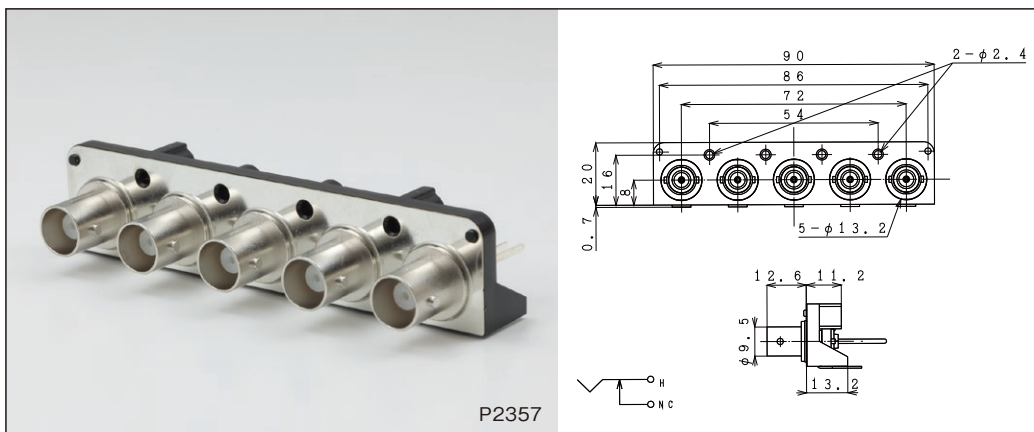

P2357

仕様 / Specification	品番 / Model#	
	端子(長)	端子(短)
1P type	P2216	
2P type		
3P type		P2368
4P type	P2243	
5P type	P2357	

基板孔参考寸法

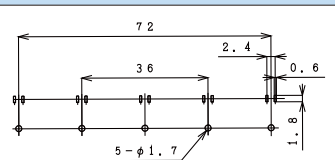

# BNC コネクター(ライトアングルタイプ) / BNC CONNECTOR(Right Angle type)

標準 / Standard



P2201-A

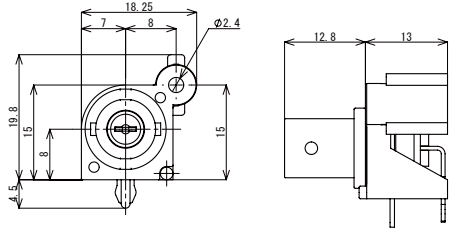

仕様 / Specification	品番 / Model#	
	アース標準	アース自立
1P type	P2201-A	P2347
3P type	P2191	P2402
4P type	P2209	P2279
5P type	P2158	

基板孔参考寸法

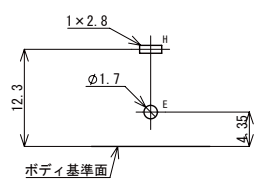

ボディ基準面

スイッチ付 / With Switch



P2481

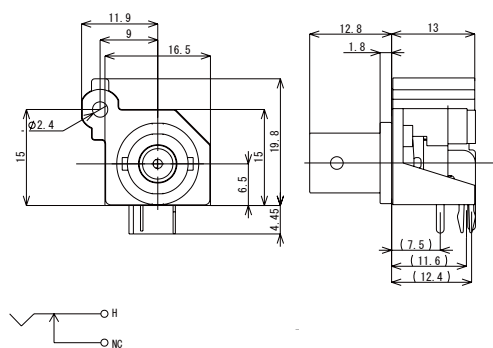

仕様 / Specification	品番 / Model#	
	アース標準	アース自立
1P type	P2481	

基板孔参考寸法

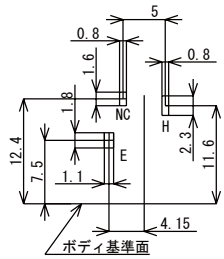

ボディ基準面

2P ライトアングルタイプ / Right Angle Type



P2352

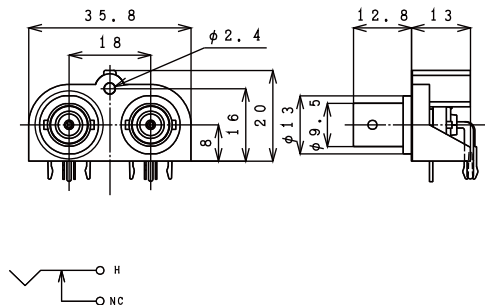

仕様 / Specification	品番 / Model#	
	アース標準	アース自立
Standard	P2175	P2354
w/Shield Plate	P2183	P2296
w/Swith	P2255	P2355
w/SP & SW	P2254	P2352

基板孔参考寸法

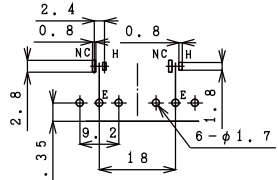

シールドプレート付 / With Shield Plate



P2298

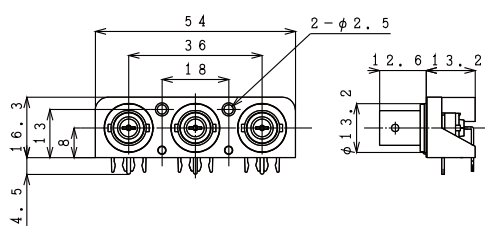

仕様 / Specification	品番 / Model#	
	アース標準	アース自立
1P type	P2201	P2347
2P type	P2214	P2348
3P type	P2258	P2298
4P type	P2263	P2287
5P type	P2303	P2361

基板孔参考寸法

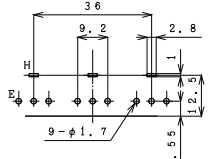

# BNC コネクター(ライトアングルタイプ) / BNC CONNECTOR(Right Angle type)

シールドプレート付 / With Shield Plate

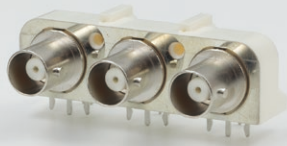
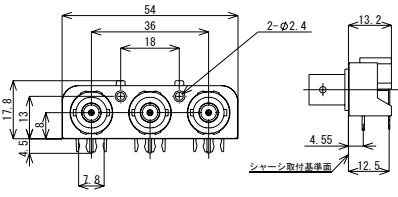
P2502

仕様 / Specification	品番 / Model#	
	アース標準	アース自立
3P type	P2502	

基板孔参考寸法

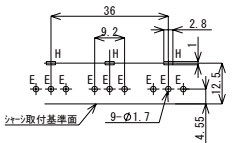

シールドプレート スイッチ付 / With Shield Plate & Switch

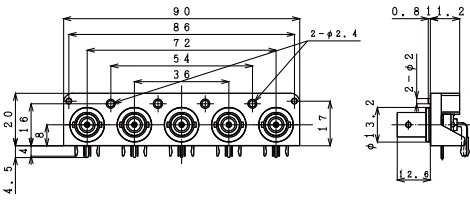
P2315

仕様 / Specification	品番 / Model#	
	アース標準	アース自立
1P type	P2312	P2314
2P type	P2470	P2349
3P type	P2346	P2300
4P type	P2289	P2293
5P type		P2315

基板孔参考寸法

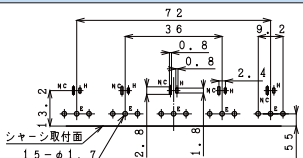

5P ライトアングルタイプ / 5P Right Angle Type

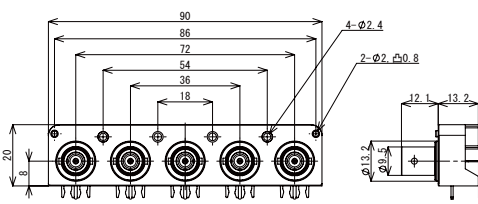
P2381-D

仕様 / Specification	品番 / Model#	
	アース標準	アース自立
Standard		
w/Shield Plate	P2342	P2381-D

基板孔参考寸法

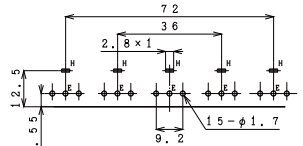

# BNC コネクター / BNC CONNECTOR

※写真は組込んだ状態です。

## 1P薄型 / Thin Type



P2270

仕様 / Specification	品番 / Model#
Chassis t 1.0	P2270
Chassis t 0.8	P2320

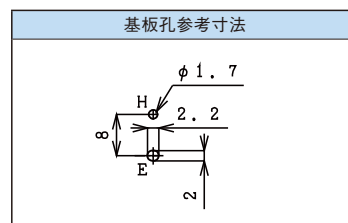

## 1P BNC

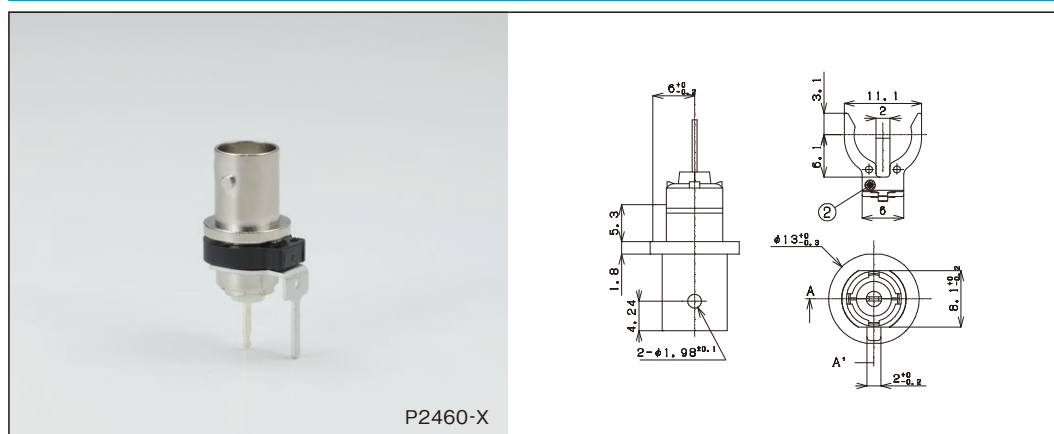

P2460-X

仕様 / Specification	品番 / Model#
Chassis t 1.0	P2460-X

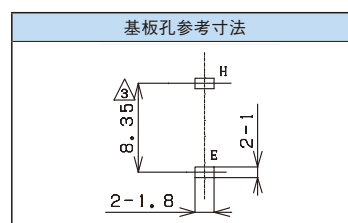

## アングル付タイプ / With Angle Type

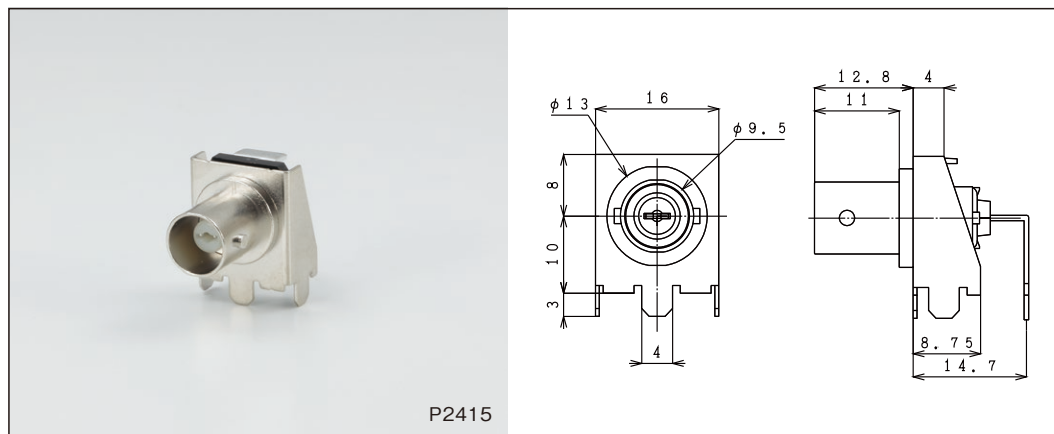

P2415

仕様 / Specification	品番 / Model#	
	アース標準	アース自立
1P type	P2415	

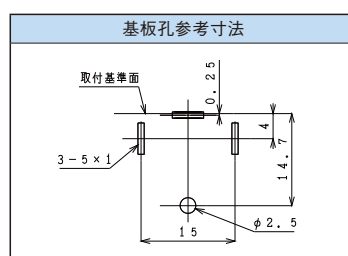

# 高級 ピンジャック / HIGH-GRADE PIN JACK

1P 高級タイプ(ライトアングル) / 1P High Grade Type(Right Angle)

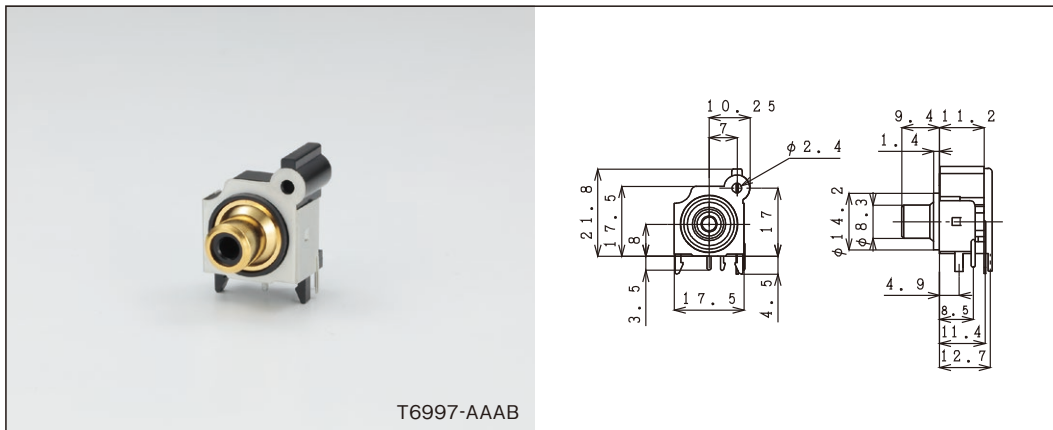

仕様 / Specification	品番 / Model#
Standard	
w/Shield Contact	T6782 シリーズ
w/SP and SC	T6997 シリーズ

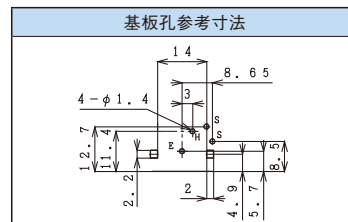

T6997-AAAB

2P 高級タイプ(ライトアングル) / 2P High Grade Type(Right Angle)

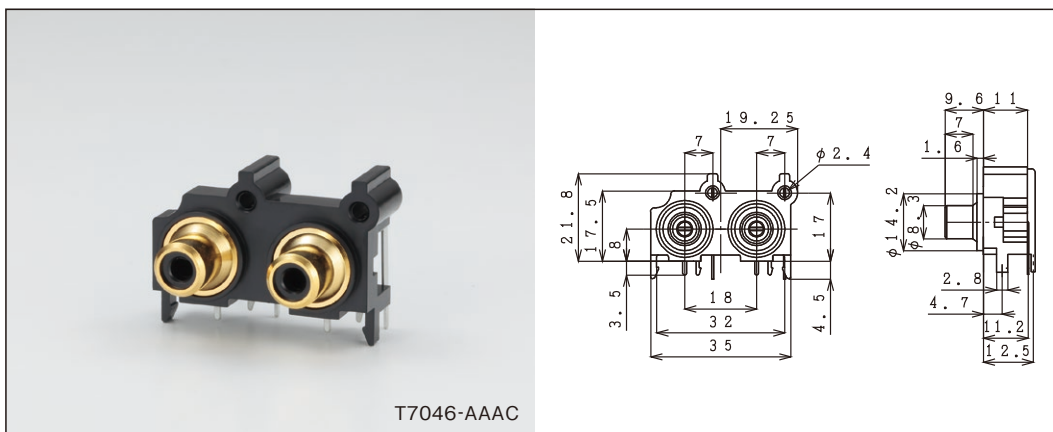

仕様 / Specification	品番 / Model#
Standard	
w/Shield Plate	T7088 シリーズ
w/Shield Contact	T7046 シリーズ
w/SP and SC	

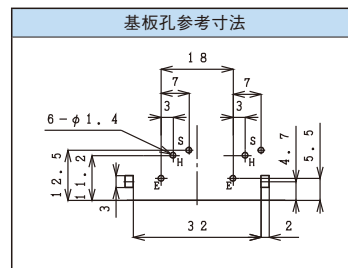

T7046-AAAC

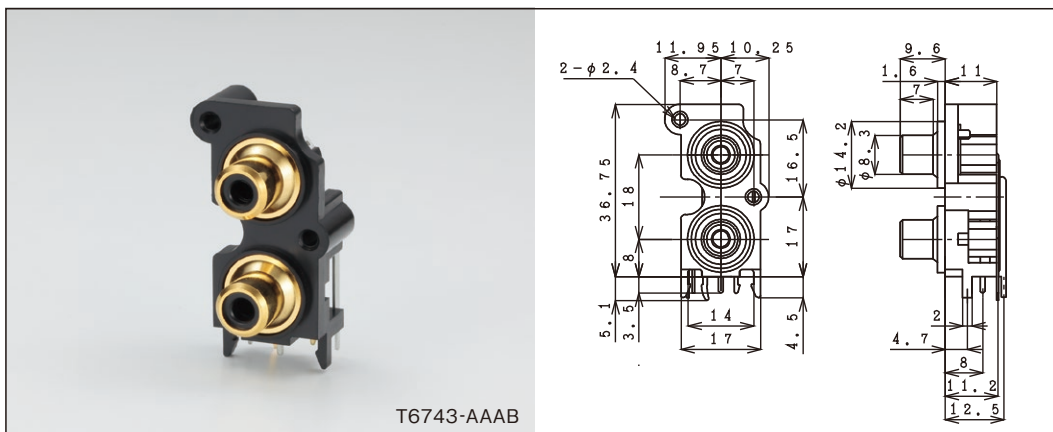

仕様 / Specification	品番 / Model#
Standard	T6783 シリーズ
w/Shield Plate	
w/Shield Contact	T6743 シリーズ
w/SP and SC	T6998 シリーズ

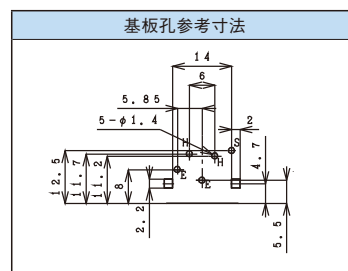

T6743-AAAB

4P 高級タイプ(ライトアングル) / 4P High Grade Type(Right Angle)

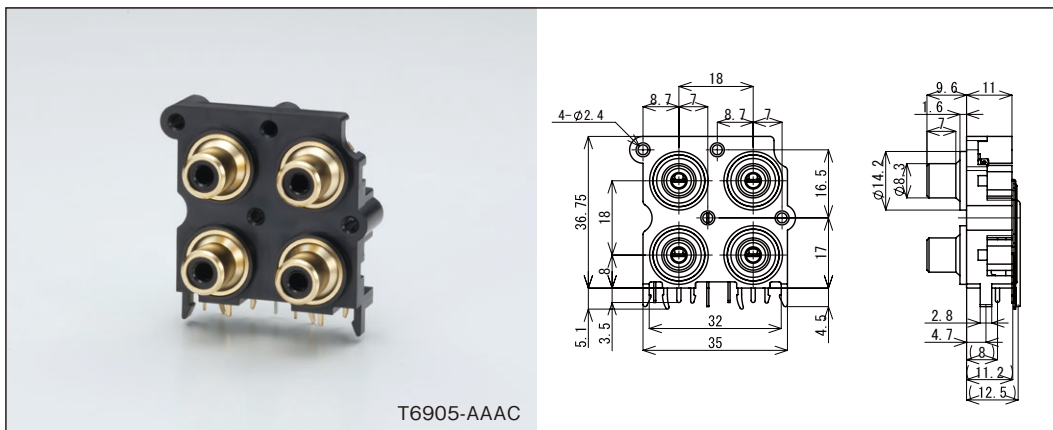

仕様 / Specification	品番 / Model#
Standard	T6915 シリーズ
w/Shield Plate	
w/Shield Contact	T6905 シリーズ
w/SP and SC	T6999 シリーズ

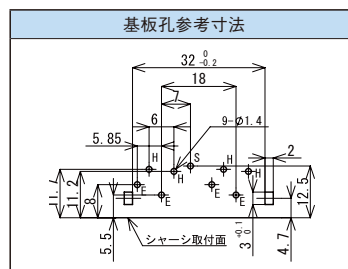

T6905-AAAC



# 新製品(ケーブル関連) / WATER PROOF LAN CABLE

## 新製品 (ケーブル関連) / WATER PROOF LAN CABLE

RJ45 ケーブル / RJ45 CABLE		防水キャップ / WATER PROOF CAP	
部品名 / Item	材質 / Material	部品名 / Item	材質 / Material
コネクタ / Connector	PBT/PVC / PBT/PVC	キャップ / Cap	ナイロン / Nylon
ケーブル / Cable	PVC / PVC	防水管 / Waterproof Tube	ナイロン / Nylon
ブッシング / Bushing	シリコン / Silicon	防水パッキン / Waterproof Ring	シリコン / Silicon



定格 / Rating : AC DC500Ma  
 絶縁抵抗 / Insulation Resistance : DC 500V 20MΩ  
 耐電圧 / Voltage Stress : AC 500V 1min

IP66/IP67準拠  
 ご要求に因り、長さ変更の相談を承ります。



品番 / Model#	品名 / Name of Article	ケーブル長さ / Cable Length	ケーブル径 / Cable Diameter	仕様 / Specification
WIR0050-150	RJ45 ケーブル	150mm	6.2 φ	RJ45 ケーブル (丸型ブッシング付 150mm) ケーブル径 6.2 φ
WIR0054-165	RJ45 ケーブル	165mm	6.2 φ	RJ45 ケーブル (丸型ブッシング付 165mm) ケーブル径 6.2 φ
WIR0050-400	RJ45 ケーブル	400mm	6.2 φ	RJ45 ケーブル (丸型ブッシング付 400mm) ケーブル径 6.2 φ
WIR0056-150	RJ45 ケーブル	150mm	6.0 φ	RJ45 ケーブル (丸型ブッシング付 150mm) ケーブル径 6.0 φ
WIR0051-345	RJ45 ケーブル	345mm	6.0 φ	RJ45 ケーブル (ブッシング無し 345mm) ケーブル径 6.0 φ
WIR0057-945	RJ45 ケーブル	945mm	6.0 φ	RJ45 ケーブル (ブッシング無し 945mm) ケーブル径 6.0 φ
WIR0049A	防水セット	—	—	防水キャップ (添付品 3点セット)



品番 / Model#	品名 / Name of Article	ケーブル長さ / Cable Length	ケーブル径 / Cable Diameter
WIR0044-400	BNC コネクタ付ケーブル	400mm	3.0 φ

# エムデン無線工業株式会社

<http://www.emuden.com/>  
E-mail : eigyo@emd.emuden.co.jp

---

営業部	本社	〒252-0801 神奈川県藤沢市長後1277
		Tel: 0466-43-2511 Fax: 0466-43-5110
	西日本営業所	〒536-0015 大阪市城東区新喜多2-6-8 ヤマトビル2F
		Tel: 06-6930-5500 Fax: 06-6935-6610

---

## EMUDEN CORPORATION

Sales Dept. Head Office	1277 Chogo, Fujisawa-city, Kanagawa, 252-0801 Japan
	Tel: 0466-43-2511 Fax: 0466-43-5110
West Japan Sales Office	2F, Yamato Bldg. 2-6-8, Shigita, Joto-ku, Osaka-city, 536-0015 Japan
	Tel: 06-6930-5500 Fax: 06-6935-6610

---

# 伊睦甸電子貿易(深圳)有限公司

---

深圳事務所	広東省深圳市宝安区宝安大道6099号星港同創匯天玑座406A
	Tel: 86-755-8622-1752 Fax: 86-755-8661-7435

---

## EMUDEN ELECTRONIC TRADING(SZ)CO.,LTD

Shenzhen Office	No.406A Tianji Block, Topchain XStar Space, 6099 Baoan Avenue, Baoan District, Shenzhen city, Guangdong province, China
	Tel: 86-755-8622-1752 Fax: 86-755-8661-7435

---

# 惠夢電香港有限公司

---

香港事務所	香港九龍尖沙咀柯士甸路22-26號 好兆年行13樓1303室
	Tel: 86-755-8622-1752 Fax: 86-755-8661-7435 (深圳事務所)

---

## EMUDEN HONG KONG CO.,LTD

Hong Kong Office	Unit 1303, 13/F., Austin Tower, 22-26 Austin Avenue, Tsimshatsui, Kowloon, Hong Kong
	Tel: 86-755-8622-1752 Fax: 86-755-8661-7435

---

# EMUDEN VIETNAM CO.,LTD.

---

ベトナム事務所	E4, ĐƯỜNG 5, KHU XƯỞNG KIZUNA 2, LÔ B2-9-1-10, KCN TÂN KIM, THỊ TRẤN CẦN GIUỘC, HUYỆN CẦN GIUỘC, TỈNH LONG AN, VIỆT NAM
---------	---

---

## EMUDEN VIETNAM CO.,LTD.

Vietnam Office	E4 Street 5, Kizuna 2 Factory Area, Lot B2-9-1-10, Tan Kim IP, Can Giuoc Town, Can Giuoc District, Long An Province, Vietnam
	Tel: 84-0272-3 733 711

---